

HALTO

LA MISE EN VALEUR DYNAMIQUE

SPO 180 RGBL



FICHE TECHNIQUE

SPO 180 RGBL utilise la dernière technologie de LED 4-en-1 pour obtenir des niveaux de saturation élevés et un mélange de couleurs exceptionnel. Ses différents filtres offrent plusieurs angles d'ouverture, pour s'ajuster au mieux à l'effet recherché. Son système de contrôle par segments offre à la mise en valeur architecturale des effets encore plus artistiques. Doté d'une fonction RDM, le projecteur fournit un retour d'information en temps réel sur son état de fonctionnement, simplifiant ainsi la mise en service.

Il est possible d'installer sur les SPO 180 RGBL une large gamme filtres diffuseurs tels que :

20° 40° 55° 60°x10°

SPÉCIFICATIONS TECHNIQUES :

- 9 x LEDs Multichip RGBL
- Optique : 6°
- Compatible RDM
- IP67
- Mode DMX (1/3/4/5/7/8ch)
- Consommation : 180W
- Dimensions (L x l x H) : 283 x 250 x 284 mm
- Poids : 8.4 Kg

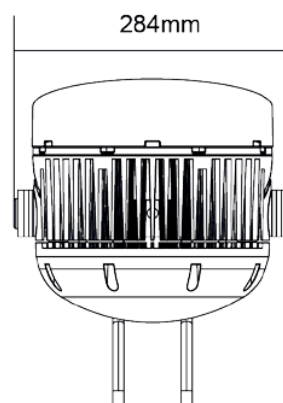
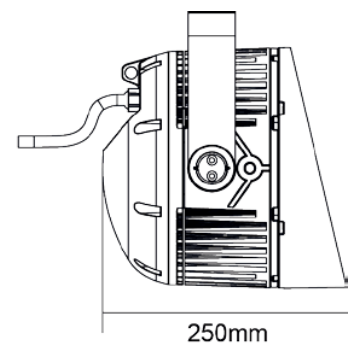
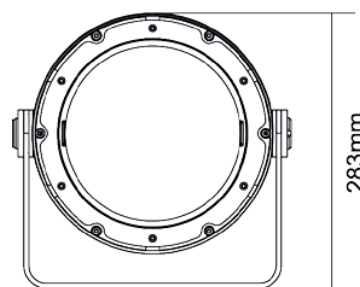

ADRESSAGE ET CONFIGURATION

Les SP0180, s'adressent et se configurent à l'aide de l'Ecoder

POWER	Power on
MENU	Utilisé pour se déplacer dans le menu principal ou sortir du sous-menu actif
ENTER	Maintenir appuyé ce bouton pour éteindre le e-Coder Utilisé pour entrer dans le sous -menu sélectionné ou confirmer la modification de valeur.
DOWN	Utilisé pour se déplacer dans le menu ou diminuer la valeur sélectionnée.
UP	Utilisé pour se déplacer dans le menu ou augmenter la valeur sélectionnée.

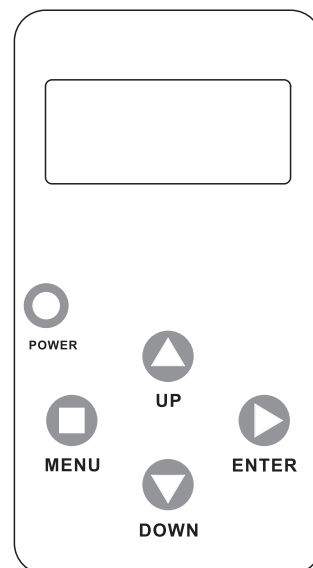

MODES DMX

MODE ARC 1

CANAL	VALEUR	FONCTION
1	0-255	Rouge
2	0-255	Vert
3	0-255	Bleu

MODE ARC 1+D

CANAL	VALEUR	FONCTION
1	0-255	Intensité
2	0-255	Rouge
3	0-255	Vert
4	0-255	Bleu

MODE ARC 2

CANAL	VALEUR	FONCTION
1	0-255	Rouge
2	0-255	Vert
3	0-255	Bleu
4	0-255	LIME

MODE ARC 2+D

CANAL	VALEUR	FONCTION
1	0-255	Intensité
2	0-255	Rouge
3	0-255	Vert
4	0-255	Bleu
5	0-255	LIME



HALTO
22, RUE ÉDOUARD BUFFARD Z.A.C. DE LA CHARBONNIÈRE
MONTEVRAIN 77771 MARNE-LA-VALLÉE CEDEX 4
Tél. : +33 (0)820 230 007

