

# e-Store 48



## MANUEL UTILISATEUR

---

# TABLE DES MATIÈRES

• Description du produit .....	1
• Fonctions du panneau de contrôle .....	2
• Connexions .....	3
• Mode opératoire .....	4~12
1. Allumage / Extinction .....	4
2. Scènes .....	5
2.1. Restitution d'une scène .....	5
2.2. Edition d'une scène .....	5
2.3. Sauvegarde d'une scène .....	5
3. Show .....	6
3.1. Restitution d'un show .....	6
3.2. Enregistrement d'un Show .....	6
3.3. Effacement d'un Show .....	6
4. Preset .....	7
4.1. Restitution d'un preset .....	7
4.2. Assignation d'une scène à un preset .....	7
4.3. Effacement d'un preset .....	7
5. Rideau et Ecran .....	7
6. Fonctions AUDIO .....	8
7. Gestion du Temps .....	9
7.1. Mise à l'heure .....	9
7.2. Activation de la fonction de temps sur les presets .....	9
7.3. Désactivation de la fonction de temps sur les presets .....	10
8. Fonctions Spéciales .....	11
8.1. Verrouillage / Déverrouillage de la fonction d'édition .....	11
8.2. Verrouillage / Déverrouillage du clavier .....	11
8.3. Activation / désactivation du click .....	11
9. Remise à Zéro .....	12
• Spécifications Techniques .....	13
• Dimensions .....	13
• Appendice 1 (valeurs DMX A) .....	14
• Appendice 2 (Télécommande) .....	15
• Appendice 3 (Fonctions de la télécommande) .....	16

---

---

## Description du produit

- Interface tactile
- Protocole DMX 512
- 2 Groupes de sortie DMX (A & B)
  - Le groupe A est organisé sur 64 canaux DMX. Les 48 premiers canaux sont destinés à contrôler des gradateurs. Les 16 canaux suivants contrôlent les fonctions du e-store Mp3 ainsi que la montée, descente d'un écran, l'ouverture, fermeture d'un rideau, etc.
  - Le groupe B est chargé de restituer des shows de produits LEDs ou projecteurs automatiques.
- Enregistrement et restitution de 8 scènes de 64 canaux (DMX A)
- Possibilité de créer des scènes incluant la montée / descente d'un écran de projection, ou l'ouverture / fermeture d'un rideau.
- Contrôle d'un e-store Mp3
- Enregistrement en temps réel de 8 shows de 512 canaux DMX (durée totale maximum des shows : 6 minutes). Enregistrement « intelligent » : automatique, semi automatique et manuel.
- Les 8 presets d'accès direct peuvent être paramétrés aussi bien en scènes qu'en show.
- Contrôle par télécommande infrarouge (incluse)
- Verrouillage des fonctions d'édition
- Verrouillage de l'ensemble des boutons
- Sauvegarde continue
- L'intensité du panneau de contrôle décroît automatiquement après 30 secondes d'inactivité.

# Fonctions du panneau de contrôle

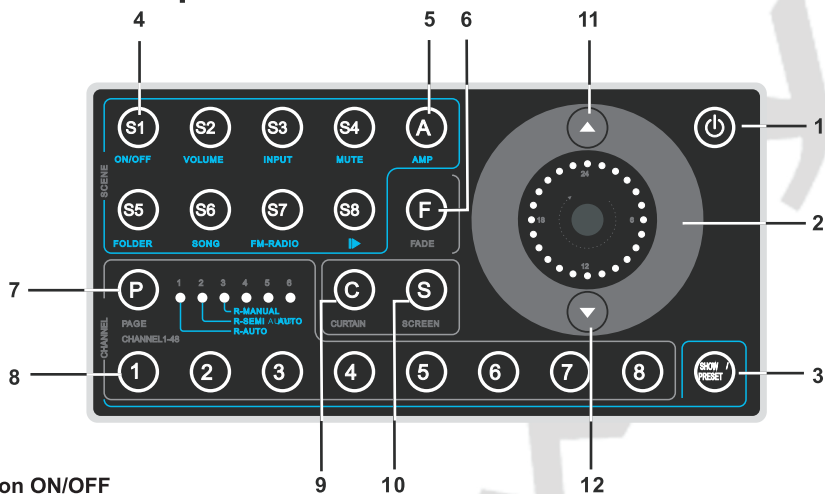

## 1 - Bouton ON/OFF

## 2 - Surface de sélection.

Utilisé pour ajuster l'intensité des canaux, les vitesses, le volume, etc.

## 3 - Bouton Show/Preset.

Utilisé pour alterner entre les fonctions de sélection de canaux, shows et presets

## 4 - Boutons S1 à S8

Lorsque ces boutons sont éclairés en blanc, les touches correspondent aux scènes de 1 à 8. Lorsque ces boutons sont éclairés en bleu, La touche S1 contrôle l'allumage / extinction du e-store Mp3. La touche S2 permet de contrôler le volume du e-store Mp3. La touche S3 permet la sélection l'entrée audio. La touche S4 permet de « muter » le e-store Mp3. La touche S5 permet de sélectionner le répertoire contenant le morceau désiré sur le e-store Mp3. La touche S6 permet de sélectionner le morceau désiré sur le e-store Mp3. La touche S7 permet de sélectionner la radio FM du e-store Mp3. La touche S8 est utiliser pour lancer la lecture ou mettre en pause le morceau choisi.

## 5 - Bouton A

Utilisé pour activer la gestion des fonctions audio

## 6 - Bouton F

Utilisé pour contrôler le temps de fade

## 7 - Bouton P

Utilisé pour sélectionner les canaux dmx, changer de page ou changer le mode d'enregistrement dmx.

## 8 - Bouton 1 à 8

Lorsque ces boutons sont éclairés en blanc ces boutons sont utilisés pour sélectionner les canaux DMX.

Lorsque ces boutons sont éclairés en bleu ces boutons sont utilisés pour sélectionner les Shows de 1 à 8.

Lorsque ces boutons sont éclairés en blanc et bleu ces boutons sont utilisés pour sélectionner les presets de 1 à 8.

## 9 - Bouton C

Utilisé pour contrôler l'ouverture, fermeture d'un rideau.

## 10 - Bouton S

Utilisé pour contrôler la descente ou montée d'un écran.

## 11 - Bouton ▲

Utilisé pour sélectionner l'élément précédent.

## 12 - Bouton ▼

Utilisé pour sélectionner l'élément suivant.

## Connexions

Le e-store 48 intègre 2 connecteurs dédiés pour les 2 groupes de sorties DMX (A&B), et 1 connecteur dédié pour l'entrée DMX. Le connecteur DMX in permet également la connexion de l'alimentation en DC 12V ou 24V ( le +12V/24V se connecte sur le plot 4 et le -12V/24V se connecte avec la masse du DMX.)

Voir schéma ci-après

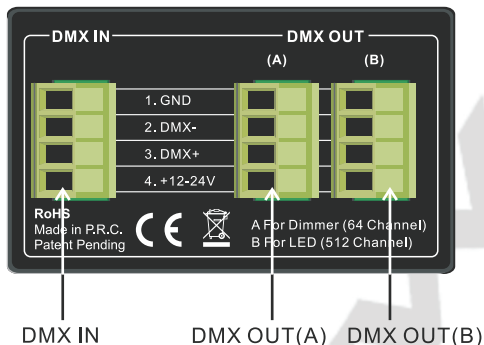

Connecteur DMX IN : Reception le signal DMX entrant.

Plot 1 -> Masse DMX in et -12V/24V

Plot 2 -> - DMX

Plot 3 -> + DMX

Plot 4 -> +12V/24V

Connecteur DMX OUT (A) : pour connecter les 48 voies de gradateur et le e-store Mp3.

Plot 1 -> Masse DMX

Plot 2 -> - DMX

Plot 3 -> + DMX

Plot 4 -> Non Connecté

Connecteur DMX OUT (B) : pour connecter les projecteurs à LEDs ou automatiques utilisés dans les Shows enregistrés.

Plot 1 -> Masse DMX

Plot 2 -> - DMX

Plot 3 -> + DMX

Plot 4 -> Non Connecté

Le e-store 48 peut également être connecté à un JunctionBOX (optionnelle) à l'aide d'un câble Rj45 droit, comme décrit ci-dessous.

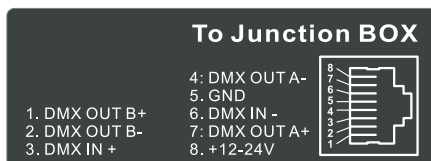

---

# Opérations

## 1. Allumage - Extinction

Assurez vous d 'avoir connecté le e-store 48 à la source d 'alimentation (12V/24V DC).

Appuyez sur le bouton ON/OFF pendant 2 secondes et le e-store 48 s 'allume. Appuyez à nouveau sur le bouton ON/OFF pendant 2 secondes et le e-store 48 s 'éteint.

### **Temps de fondu à l 'allumage / extinction.**

Vous avez également la possibilité d 'activer ou non le temps de fondu à l 'allumage extinction du e-store 48.

Appuyez sur le bouton ON/OFF pendant 5 secondes, le bouton se met à clignoter, appuyez sur les boutons de 1 à 8 pour activer le temps de fondu entre 1 et 8 secondes.

---

## 2. SCÈNES

### 2.1 Restitution d'une scène

Appuyez sur les bouton de S1 à S8 pour restituer la scène choisie (qui peut inclure les contrôles de rideau, écran, gradateurs ou les contrôles du e-store Mp3). Les Leds indicatrices de la surface de sélection indiquent le temps de fondu de la scène.

### 2.2 Edition d'une scène

Si vous utilisez le e-store 48 sans entrée DMX, vous devez utiliser les boutons Page et de sélection de canaux (1 à 8) pour sélectionner le canal désiré. une fois sélectionné le canal, utilisé la surface de sélection pour ajuster la valeur DMX.

Répétez l'opération pour l'ensemble des canaux DMX de 1 à 48.

Ajustez éventuellement les contrôles audio du e-store Mp3, l'ouverture ou fermeture du rideau, la descente remontée de l'écran.

*Note :*

- en appuyant simultanément sur la touche P et en utilisant la surface de sélection, vous agissez simultanément sur la valeur DMX de l'ensemble des 48 canaux.

- en appuyant sur la touche F puis en utilisant la surface de sélection, vous modifiez le temps de fondu de 1 à 24 secondes puis de 1 à 24 minutes.

- Si vous utilisez le e-store 48 avec une entrée DMX, les canaux de 1 à 48 répondront exclusivement à l'entrée DMX.

### 2.3 Sauvegarde d'une scène.

Après avoir édité l'ensemble des fonctions, appuyez sur l'un des boutons de S1 à S8 pendant 2 secondes.

---

## 3. SHOW

Appuyez sur la touche « SHOW/PRESET » les touches de 1 à 8 s'éclairent en bleu en indiquant que la fonction SHOW est désormais activée.

### 3.1 Restitution d'un show

Sélectionnez le show de 1 à 8. Les LEDs de la surface de sélection indiquent la taille du show actuellement enregistré en mémoire. Si aucun show n'est enregistré sur la position choisie, le bouton reste éteint.

### 3.2 Enregistrement d'un show.

Lorsque le DMX in est connecté, appuyez sur le bouton du show à enregistrer pendant 2 secondes, le bouton se met à clignoter pour indiquer que le e-store 48 est prêt à enregistrer.

#### 1. Mode AUTO RECORD.

Le e-store 48 déclenchera automatiquement l'enregistrement dès détection des valeurs DMX. Commencez toujours l'envoi des données DMX par une valeur de l'ensemble des 512 canaux à 0. Dès le début de l'enregistrement, l'indicateur se met à clignoter rapidement pour indiquer l'enregistrement en cours. L'enregistrement s'arrête dès réception de la valeur 0 sur l'ensemble des 512 canaux DMX et flashe une fois pour indiquer la fin de l'enregistrement.

#### 2. Mode SEMI-AUTO RECORD.

Le e-store 48 déclenchera automatiquement l'enregistrement dès détection des valeurs DMX. Commencez toujours l'envoi des données DMX par une valeur de l'ensemble des 512 canaux à 0. Dès le début de l'enregistrement, l'indicateur se met à clignoter rapidement pour indiquer l'enregistrement en cours, appuyez sur le bouton du show en cours d'enregistrement pour l'arrêter. L'indicateur flashe une fois pour indiquer la fin de l'enregistrement.

#### 3. Mode MANUAL RECORD.

Une fois le e-store 48 en mode enregistrement, sélectionnez la touche du show à enregistrer l'indicateur se met à clignoter lentement. Appuyez à nouveau sur la touche du show sélectionné pour démarrer l'enregistrement, l'indicateur se met à clignoter rapidement pour indiquer l'enregistrement en cours. Appuyez sur le bouton du show en cours d'enregistrement pour l'arrêter. L'indicateur flashe une fois pour indiquer la fin de l'enregistrement.

#### Note :

- Pendant l'enregistrement des show les LEDs de la surface de sélection indiquent la quantité de mémoire utilisée. Une fois la mémoire pleine, le e-store 48 arrête automatiquement l'enregistrement.
- Une fois en mode enregistrement, appuyez sur le bouton P pour changer le mode d'enregistrement entre Auto, Semi-Auto et Manual.
- Pour enregistrer correctement un show, la vitesse du signal DMX ne doit PAS excéder 25 fps.

### 3.3 Effacement d'un show.

Pour effacer un show, appuyez simultanément sur la touche P et la touche du show à effacer pendant 10 secondes.



---

## 4. PRESET

Appuyez sur la touche « SHOW/PRESET » les touches de 1 à 8 s'éclairent en blanc et bleu en indiquant que la fonction Preset est désormais activée.

### 4.1 Restitution d'un preset

Appuyez sur la touche preset choisie, la scène assignée à ce preset se déclenche. Si aucune scène n'est affectée au preset, la touche flashe pendant 5 secondes.

### 4.2 Assignation d'une scène sur un preset

Par défaut, la scène 1 est affectée au preset 1 , la scène 2 au preset 2 et ainsi de suite.

Pour affecter les scènes différemment, procédez comme suit :

Appuyez sur la touche de la scène à affecter, appuyez ensuite sur la touche du preset sur lequel vous désirez affecter la scène et maintenez appuyé pendant 2 secondes. Toutes les Leds flashent pour indiquer que la modification a été prise en compte.

### 4.3 Effacement d'un preset

Appuyer sur la touche du preset à effacer et maintenez pendant 4 secondes. Les Leds flashent 1 fois pour indiquer que la modification a été prise en compte.

Note : Seul le preset est effacé, la mémoire n'est pas effacée.

## 5. Rideau et Ecran (Curtain & Screen)

Les leds de ces deux touches indiquent respectivement l'état de la commande de rideau et de écran de projection.

1) Appuyez sur la touche Curtain ou Screen, l'indicateur s'allume pour indiquer que la fonction est active. ( l'écran de projection est baissé ou le rideau est ouvert)

2) Appuyez sur le touches ▲ ou ▼ pour ajuster la position de l'écran de projection ou du rideau pour correspondre à la position de l'écran de projection baissé ou le rideau ouvert.

3) Appuyez à nouveau sur la touche Curtain ou Screen, l'indicateur s'éteint et le rideau se ferme ou l'écran de projection remonte.

---

## 6. FONCTION AUDIO (AMP)

Appuyez sur la touche « AMP » les touches de S1 à S8 s'éclairent en bleu en indiquant que la fonction Audio est désormais activée (contrôle de e-store Mp3).

### 6.1 Détail des fonctions Audio

**Touche S1** : Allume ou éteint le e-store Mp3.

**Touche S2** : Contrôle du volume du e-store Mp3. Appuyez sur la touche puis utilisez la surface de sélection pour augmenter ou diminuer le volume.

**Touche S3** : Sélection de l'entrée du e-store Mp3. Appuyez sur la touche puis utilisez la surface de sélection pour sélectionner l'entrée entre Mp3 et Aux.

**Touche S4** : Contrôle du Mute du e-store Mp3. Appuyez sur la touche pour couper la sortie audio.

**Touche S5** : Sélection du répertoire de stockage du e-store Mp3. Appuyez sur la touche puis utilisez la surface de sélection pour sélectionner le répertoire de stockage des fichiers Mp3. Les répertoires de 1 à 8 correspondent au répertoires de la mémoire interne (Music1 à Music8) et les répertoires de 9 à 16 correspondent au répertoires de la carte SD (Music1 à Music8) du e-store Mp3.

**Mode de lecture par défaut :**

Dans les répertoires de Music1 à Music7 (dans la mémoire interne ou sur la carte SD), le e-store Mp3 répète l'ensemble des morceaux du répertoire. Dans les répertoires Music8 (mémoire interne et carte SD) le e-store Mp3 répète uniquement le morceau choisi.

**Touche S6** : Sélection du morceau à jouer sur le e-store Mp3. Appuyez sur la touche puis utilisez la surface de sélection pour sélectionner le morceau entre 1 et 24.

**Touche S7** : Contrôle de la fonction RADIO FM du e-store Mp3. Appuyez sur la touche puis utilisez les touches ▲ ou ▼ pour changer de station.

**Touche S8** : Bouton PLAY/PAUSE du e-store Mp3.

**Note** : En mode Mp3, les touches ▲ ou ▼ peuvent être utilisées pour changer de morceau

---

## 7. Gestion du Temps

### 7.1 Mise à l'heure

En mode preset, appuyez sur la touche page et les touches ▲ et ▼ simultanément et maintenez pendant 2 secondes. l'ensembles des indicateurs flashent une fois pour indiquer que le e-strore 48 est prêt à être mis à l'heure. A ce moment relâchez les touches.

Utilisez la surface de sélection pour ajuster l'heure. Le premier indicateur indique les heures (24 segments) et le second indicateur indique les minutes (2 points indiquent 5 minutes - 24 indicateurs au total pour 60 minutes).

Une fois l'heure ajustée, appuyez sur la touche page et les touches ▲ et ▼ simultanément et maintenez pendant 2 secondes, l'ensembles des indicateurs flashent une fois pour indiquer que le e-strore 48 a pris en compte la mise à l'heure.

### 7.2 Activation de la fonction de temps sur les presets

#### 7.2.1 Affectation de la valeur de temps sur les différents presets

Pour affecter la valeur de temps sur les différents presets procédez comme suit :

1) Appuyez sur la touche page et la touche ▲ simultanément et maintenez pendant 2 secondes. l'ensembles des indicateurs flashent une fois pour indiquer que le e-strore 48 est prêt à affecter la fonction de temps sur les presets.

2) Appuyez sur la touche du preset sur lequel vous désirez affecter la fonction de temps. Utilisez la surface de sélection comme indiqué dans la section 7.1 pour ajuster le temps du preset. Une fois le temps ajusté, maintenez la touche du preset appuyée pendant 2 secondes. Tous les indicateurs flashent une fois pour indiquer que la modification a été prise en compte.

3) Répétez les points 1 & 2 pour l'ensemble des presets.

#### 7.2.2 Activation de la fonction de temps sur les differents presets

Dans le point 2 de la section 7.2.1, appuyez sur la touche du preset (1à8) pour le sélectionner, si la touche ▲ flashe rapidement, elle indique que le la fonction n'est pas activée sur le preset.

Pour activer la fonction sur le preset, appuyez simultanément sur la touche du preset et sur la touche ▲ pendant 2 secondes jusqu'à ce que tous les indicateurs flashent une fois pour indiquer que la modification a été prise en compte. relâchez les touches.

Pour désactiver la fonction sur le preset, appuyez simultanément sur la touche du preset et sur la touche ▼ pendant 2 secondes jusqu'à ce que tous les indicateurs flashent une fois pour indiquer que la modification a été prise en compte. relâchez les touches.

#### 7.2.3 Sortie

Appuyez simultanément sur la touche du Page et sur la touche ▲ pendant 2 secondes jusqu'à ce que tous les indicateurs flashent une fois pour indiquer que les modification ont été prises en compte. relâchez les touches.

---

## 7.3 Désactivation de la fonction de temps sur les presets

### 7.3.1 Désaffectation de la valeur de temps sur les différents presets

Pour désaffecter la valeur de temps sur les différents presets procédez comme suit :

- 1) Appuyez sur la touche page et la touche ▼ simultanément et maintenez pendant 2 secondes. l'ensemble des indicateurs flashent une fois pour indiquer que le e-store 48 est prêt à désaffecter la fonction de temps sur les presets.
- 2) Appuyez sur la touche du preset sur lequel vous désirez affecter la fonction de temps. Utilisez la surface de sélection comme indiqué dans la section 7.1 pour ajuster le temps du preset sur 0. Une fois le temps ajusté, maintenez la touche du preset appuyée pendant 2 secondes. Tous les indicateurs flashent une fois pour indiquer que la modification a été prise en compte.
- 3) Répétez les points 1 & 2 pour l'ensemble des presets.

### 7.3.2 Désactivation de la fonction de temps sur les différents presets

Dans le point 2 de la section 7.3.1, appuyez sur la touche du preset (1 à 8) pour le sélectionner, si la touche ▼ flashe rapidement, elle indique que la fonction n'est pas activée sur le preset. Pour activer la fonction sur le preset, appuyez simultanément sur la touche du preset et sur la touche ▲ pendant 2 secondes jusqu'à ce que tous les indicateurs flashent une fois pour indiquer que la modification a été prise en compte. relâchez les touches. Pour désactiver la fonction sur le preset, appuyez simultanément sur la touche du preset et sur la touche ▼ pendant 2 secondes jusqu'à ce que tous les indicateurs flashent une fois pour indiquer que la modification a été prise en compte. relâchez les touches.

### 7.3.3 Sortie

Appuyez simultanément sur la touche du Page et sur la touche ▼ pendant 2 secondes jusqu'à ce que tous les indicateurs flashent une fois pour indiquer que les modifications ont été prises en compte. relâchez les touches.

#### **Note :**

Les presets incluant les Shows et Scènes démarreront à l'heure que vous avez affecté. Si vous ne changez pas les valeurs de temps, le preset s'arrêtera à la fin du temps prédéfini. Néanmoins si vous changez de preset ou de show manuellement pendant l'exécution d'un autre preset ou d'un show, celui-ci changera instantanément.

---

## 8. Fonctions Spéciales

### 8.1 Verrouillage / déverrouillage de la fonction d'édition

#### 8.1.2 Verrouillage

En mode Show, appuyez simultanément sur la touche page utilisez la surface de sélection dans le sens horaire. Une fois que l'ensemble des indicateurs de la surface de sélection sont allumés la fonction d'édition est verrouillée.

Si aucune édition ou enregistrement n'est opérée pendant 15 minutes, la fonction d'édition se verrouille automatiquement.

#### 8.1.2 Déverrouillage

En mode SHOW, appuyez simultanément sur la touche page et utilisez la surface de sélection en tournant dans le sens anti-horaire. Lorsque toutes les leds de la surface de sélection sont éteintes la fonction d'édition est déverrouillée.

### 8.2 Verrouillage / Déverrouillage du clavier

En appuyant rapidement 2 fois sur la touche ON/OFF toutes les touches sont désactivées exceptée la touche ON/OFF.

Appuyez à nouveau 2 fois rapidement sur la touche ON/OFF pour réactiver l'ensemble des touches.

**NOTE** : *Si aucune opération n'est effectuée pendant 5 minutes le clavier se désactive automatiquement.*

*Appuyez 2 fois rapidement sur la touche ON/OFF pour réactiver l'ensemble des touches.*

### 8.2 Activation / Désactivation des click

Appuyez simultanément sur les touches PAGE et SCREEN pendant 10 secondes pour Activer / Désactiver les clicks.

---

## 9. REMISE A ZERO du e-store 48

Appuyez simultanément sur la touche PAGE et SHOW pendant 10 secondes. Tous les SHOWS et SCÈNES sont effacés. Tous les SHOWS et SCÈNES reprennent leurs paramètres usine.

# SPECIFICATIONS

Alimentation électrique :	DC 12V / 24V (4W min.)
Matériau :	Polycarbonate
Connecteur DMX IN :	Bornier
Connecteur DMX OUT :	2 x Bornier
Température de fonctionnement :	0° - +40°
Température de stockage :	-20° + +70°
Dimensions :	170 x 85 x 15,5 mm
Poids :	250g
Accessoires inclus :	Télécommande IR

# DIMENSIONS

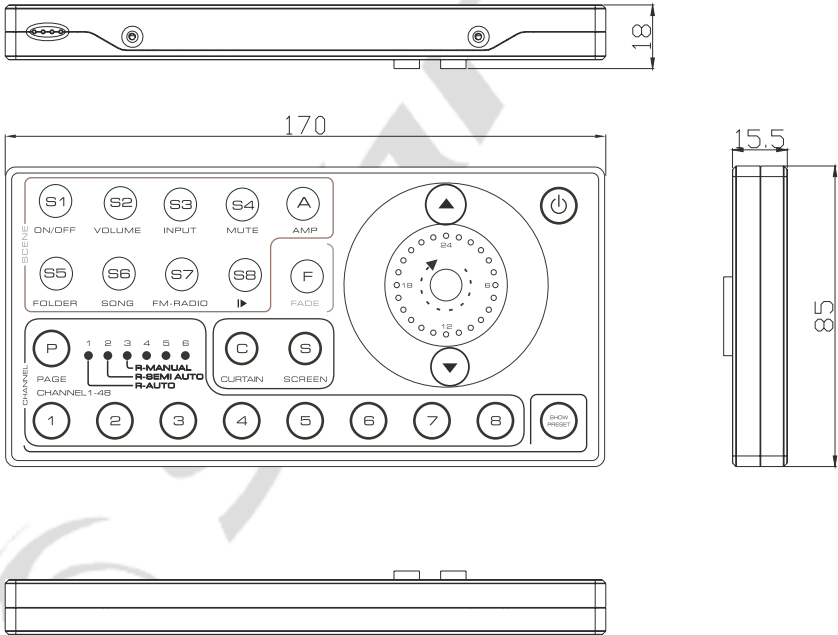

## APPENDICE 1

Affectation et valeurs des canaux de 49 à 64 du DMX out A

CANAL	FUNCTION	VALEUR
CANAL 49	ON/OFF	112 (0X70) - 143 (0X8F) OFF 224 (0XE0) - 255 (0XFF) ON
CANAL 50	VOLUME	0-255(0XFF)
CANAL 51	SELECTION D'ENTREE	80 (0X50) - 111 (0X6F) Input_1 128 (0X80) - 159 (0X9F) Input_2 176 (0XB0) - 207 (0XCF) Input_3 224 (0XE0) - 255 (0XFF) Input_4
CANAL 52	MUTE	112 (0X70) -143 (0X8F) UNMUTE 224 (0XE0) - 255 (0XFF) MUTE
CANAL 53	SELECTION DE REPERTOIRE	1--16 1-8: LOCAL 1-8 9-16: SD Card 1-8
CANAL 54	SELECTION MORCEAU	1--24
CANAL 55	RADIO FM	112 (0X70) - 143 (0X8F) OFF 224 (0XE0) - 255 (0XFF) ON
CANAL 56	PLAY/STOP	224 (0XE0) - 255 (0XFF) Play/Stop
CANAL 57	NEXT/PRV	112 (0X70) - 143 (0X8F) NEXT 224 (0XE0) - 255 (0XFF) PRV
CANAL 59	CURTAIN	0 - 31 CLOSE 112 (0X70) - 143 (0X8F) DOWN 224 (0XE0) - 255 (0XFF) UP
CANAL 60	SCREEN	0 - 31 CLOSE 112 (0X70) - 143 (0X8F) DOWN 224 (0XE0) - 255 (0XFF) UP



---

## APPENDICE 2

e-store 48 peut également être contrôlé via sa télécommande infrarouge.  
Voir en page suivante le détail des fonctions de la télécommande.

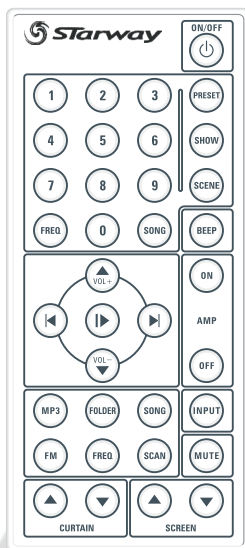

### NOTE :

1. Avant d'utiliser la télécommande assurez vous que la batterie (3V, CR2025) est correctement installée.
2. Les boutons FREQ et SCAN ne sont pas utilisés avec le e-store 48.
3. Pour sélectionner les morceaux Mp3 de 1 à 9 dans un répertoire, appuyez tout d'abord sur le bouton SONG puis appuyez sur 0 et enfin sur le chiffre correspondant au morceau (1 à 9). par exemple pour sélectionner le morceau N°2, appuyez sur 0 puis 2.
4. distance maximum entre la télécommande et le e-store 48 : 10m sans obstacles.

## APPENDICE 3

Fonctions de la télécommande Infrarouge.

TOUCHES	FONCTION
ON/OFF	Allumage / extinction du e-store 48
MP3	Pour basculer vers le mode Mp3.
FM	Pour basculer vers le mode Radio FM.
BEEP	Pour activer ou désactiver le bip des touches.
INPUT	Pour sélectionner la source d'entrée audio
MUTE	pour muter / démuter le e-store Mp3
Button 0~9	Pour sélectionner les N° de Preset, Show, Scène, Répertoire et morceau
Play/Pause	Pour activer la lecture ou la pause du morceau Mp3 en lecture
AMP ON	Pour allumer le e-store Mp3.
AMP OFF	Pour éteindre le e-store Mp3.
PRV ◀	Pour sélectionner le morceau ou la station FM précédente
NEXT ▶	Pour sélectionner le morceau ou la station FM suivante
VOLUME +	Pour augmenter le volume
VOLUME -	Pour diminuer le volume
PRESET	Appuyer sur ce bouton puis sur un chiffre de 1 à 8 pour sélectionner le Preset
SHOW	Appuyer sur ce bouton puis sur un chiffre de 1 à 8 pour sélectionner le Show
SCENE	Appuyer sur ce bouton puis sur un chiffre de 1 à 8 pour sélectionner la scène
SONG	Appuyer sur ce bouton puis sur un chiffre de 01 à 24 pour sélectionner le morceau
CURTAIN UP	Appuyez sur un fois le bouton ▲ pour ouvrir le rideau. En maintenant le bouton ▲ appuyé le rideau s'arrête au moment ou vous relâchez le rideau.
CURTAIN DOWN	Appuyez sur un fois le bouton ▼ pour ouvrir le rideau. En maintenant le bouton ▼ appuyé le rideau s'arrête au moment ou vous relâchez le rideau.
SCREEN UP	Appuyez sur un fois le bouton ▲ pour fermer l'écran. En maintenant le bouton ▲ appuyé l'écran s'arrête au moment ou vous relâchez le rideau.
SCREEN DOWN	Appuyez sur un fois le bouton ▼ pour ouvrir le rideau. En maintenant le bouton ▼ appuyé le rideau s'arrête au moment ou vous relâchez le rideau.
FOLDER	Appuyez sur le bouton puis appuyez sur un chiffre de 1 à 8 pour sélection les répertoires internes (Music1 à Music8). Appuyez sur le bouton puis <b>2 fois rapidement</b> sur un chiffre de 1 à 8 pour sélectionner les répertoires (Music1 à Music8) de la carte SD.