

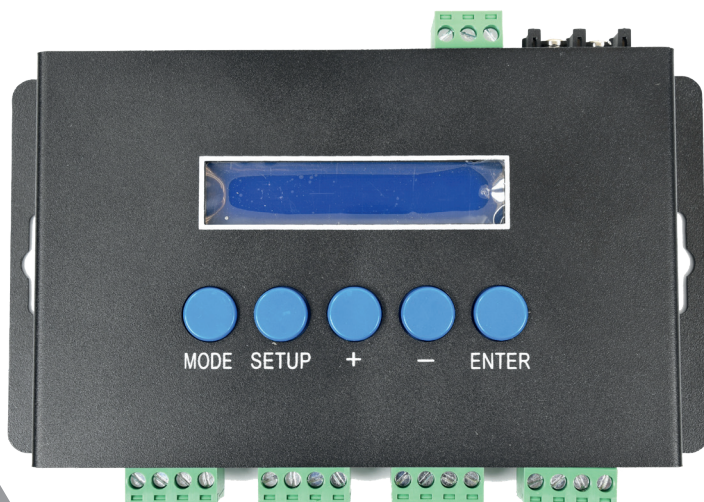

Starway



MANUEL DE L'UTILISATEUR

Spécification Techniques

Voltage	5V DC à 24V DC - Livré sans alimentation
Sorties	4 x 7A
Protocole d'entrée	ArtNet
Contrôle des IC	2811/2801/6803/3001/8806/9813/TM1814/SK2812
Nb de Pixels	4 x 170 Pixels RGB en mode ARTNET 4 x 128 Pixels RGBW en mode ARTNET 4 x 680 pixels RGB en mode autonome 4 x 512 Pixels RGBW en mode autonome
Sortie DMX 512	1 port
Températures	De -20° à + 5°
Dimensions	166 x 110 x 31 mm
Poids	510 g

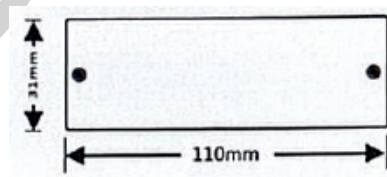
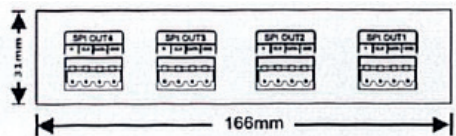
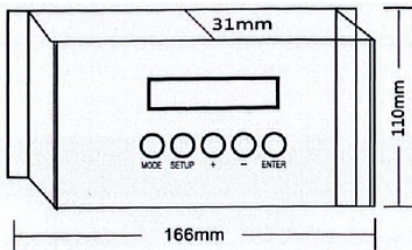

Réglementation

Cet appareil est parfaitement conçu il répond aux dispositions réglementaires actuelles.

Recyclage

Appareil soumis à la DEEE (Collecte sélective). Contribuez à la protection de l'environnement en éliminant les matériaux d'emballage de ce produit via les filières de recyclage appropriées. Recyclez ce produit via une filière DEEE (déchets d'équipements électroniques). Ce produit doit être repris par votre revendeur ou doit être déposé dans un centre de collecte spécifique (déchetterie).

Garantie applicable en France

Le fabricant a apporté le plus grand soin à la conception et à la fabrication de votre produit pour qu'il vous apporte entière satisfaction. Néanmoins, s'il apparaissait que votre produit était défectueux, vous bénéficiez d'une garantie commerciale de 24 mois à compter de la date d'achat. Pour mettre en œuvre cette garantie, l'utilisateur doit présenter le produit au distributeur, accompagné du ticket de caisse ou la facture d'achat.

Cette garantie, applicable en France, couvre tous les défauts du produit qui ne permettent pas une utilisation normale du produit. Elle ne couvre pas les défauts liés à un mauvais entretien, une utilisation inappropriée, une usure prévisible; ou si les recommandations du fabricant n'ont pas été respectées.

La garantie ne couvre pas l'usure normale des pièces liée à l'utilisation du produit.

Eu égard au défaut et de la pièce concernée, le garant décidera alors de procéder à la réparation ou au remplacement de ladite pièce.

Le garant est : **FREEVOX - 78 ALLÉE DES ÉRABLES - 9420 VILLEPINTE - FRANCE**

Consignes de sécurité

VEULLER LIRE ATTENTIVEMENT ET CONSERVEZ CE MANUEL

Toute personne impliquée dans l'installation, l'utilisation et la maintenance de cet appareil doit être qualifiée et suivre les instructions comprises dans ce manuel.

Soyez prudent risques de chocs électriques !

Avant la mise en fonction, soyez certain que le produit n'ait pas subi de dommage durant le transport. Dans le cas contraire, contactez votre revendeur.

Afin de maintenir l'appareil en parfaites conditions, l'utilisateur doit suivre les instructions de sécurité et d'utilisation décrites dans ce présent document.

Notez que les dysfonctionnements liés à la modification de l'appareil ne sont pas couverts par la garantie.

Cet appareil ne contient aucune partie remplaçable par l'utilisateur, pour toute intervention contactez votre revendeur.

IMPORTANT :

Cet appareil doit être utilisé en intérieur avec une température ambiante inf à 45°.

Ne pas faire cheminer le câble d'alimentation avec les autres câbles.

Manipuler le câble d'alimentation avec les précautions d'usage.

Ne pas insérer d'objets dans les aérations.

Ne pas démonter ou modifier l'appareil. Risque d'électrocution !

Ne pas connecter cet appareil à un bloc de puissance.

Ne pas mettre En / Hors fonction de manière répétée.

Ce projecteur doit être relié à la terre

N'utiliser cet appareil qu'après vous être familiarisé avec ses commandes et fonctions.

Eviter tout contact avec les flammes, éloignez l'appareil des surfaces inflammables.

Laisser toujours un espace suffisant autour de l'appareil pour permettre sa convection.

Déconnecter l'appareil du secteur, lorsqu'il n'est pas utilisé ou avant de le nettoyer.

Toujours débrancher l'alimentation en tenant la prise secteur et non le câble.

Vérifier que le cordon d'alimentation ne soit ni pincé ni endommagé, (prises et câbles)

Si l'appareil est tombé ou à reçu un choc, déconnecter le immédiatement du secteur et contacter un technicien qualifié pour le vérifier.

Si l'appareil a été soumis à d'importantes fluctuations de température, ne le mettez pas en fonction immédiatement, la condensation pourrait l'endommager en créant un CC (court-circuit).

Si l'appareil ne fonctionne pas correctement, mettez-le hors fonction immédiatement.

Emballer-le, (de préférence dans son emballage d'origine).

Ce produit doit être utilisé exclusivement par un adulte en bonne santé.

Il doit être installé hors de portée des enfants.

Ne jamais utiliser le produit sans surveillance.

Ne pas utiliser l'appareil dans des zones Atex ou et à proximité de d'hydrocarbure ou de produit inflammable.

Cet appareil doit être utilisé conformément à ce manuel, pour éviter tous dysfonctionnement

Nettoyage

Penser à nettoyer régulièrement l'optique avec un chiffon micropore.

L'usage d'air comprimé permet de nettoyer le boîtier.

Pour contrôler le signal de commande de ICs LPD6803 / LPD8806 / P9813 / WS2801, il faut 3 lignes (HORS ALIMENTATION)

DATA	6803/8806/9813/2801 DATA
CLK	6803/8806/9813/2801 CLK
GND	GND

Pour contrôler le signal de commande de ICs WS2811/ TL53001/TM1814/SK6812, il faut 2 lignes (HORS ALIMENTATION)

DATA	2811/3001/1814/6812 DATA
GND	GND

L'exemple ci dessous indique le principe de câblage pour les Ruban Leds TAPEKOLOR Pix to Pix 12V, équipés d'ICs WS2811 en alimentant directement les rubans leds. En effet il est vivement conseillé d'alimenter directement les rubans leds et ce des DEUX cotés. Par exemple, si un ruban de 5 mètres est alimenté que d'un seul côté, l'intensité lumineuse diminuera progressivement sur sa longueur.

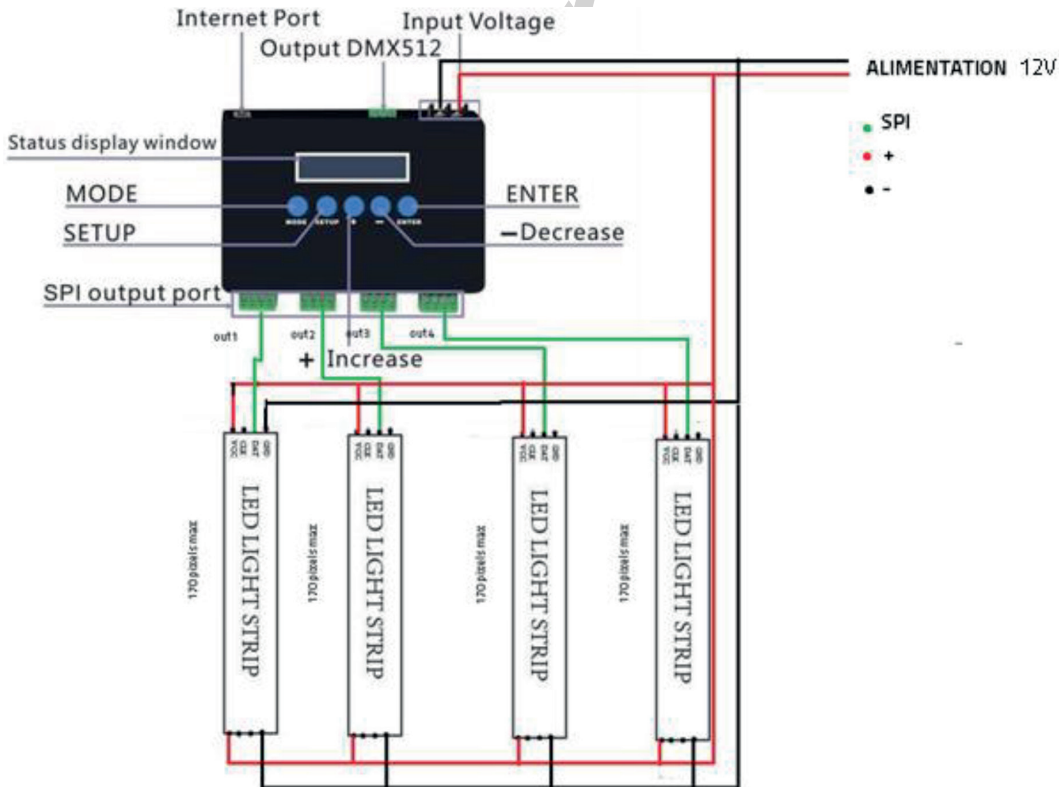

Description

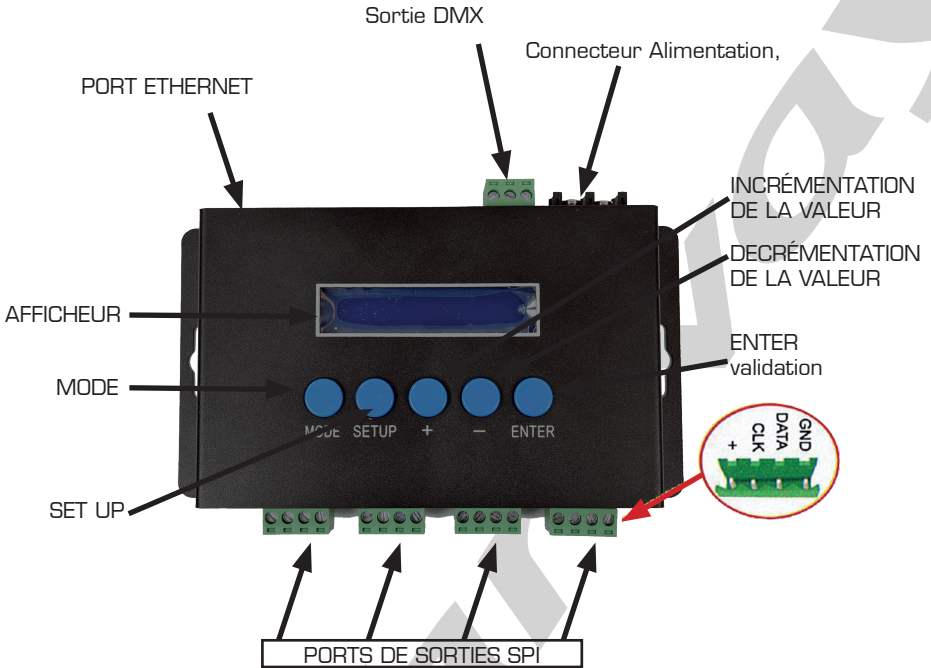

BOUTON	APPUI COURT	APPUI LONG
MODE	Sélection du menu à configurer	Bascule en mode TEST ou mode NORMAL
SETUP	Enter dans le menu et sélection du paramètre à configurer	
+	Incrémentation de la valeur sélectionnée	Incrémentation rapide
-	Décrémentation de la valeur sélectionnée	Décrémentation rapide
ENTER	Confirmation de la valeur modifiée et passage à la valeur suivante	

Ce contrôleur est également doté d'une fonction de verrouillage des touches, si aucune opération n'est effectuée après 30 secondes, le système passe à l'état de verrouillage, lorsque l'on appuie sur une touche, l'afficheur indique :

PRESS AND HOLD M
BUTTON TO UNLOCK

Maintenez la touche MODE pour activer la modification. Puis l'afficheur indique :

IP ADDRESS - STAT
192.168.0.50

Le contrôleur peut fonctionner selon deux modes :

NORMAL MODE & TEST MODE,

Le mode Normal permet de transférer le protocole Artnet en protocole compréhensible par les strips de Leds (en fonction des ICs installées). Une fois les Strips de Leds correctement connectés et alimentés, et connecté à une source ArtNet, connecter le contrôleur au secteur. Le produit bascule alors en mode détection



UNABLE TO
OPERATE ...

Après avoir fini la détection, le contrôleur bascule en mode Normal et indique son adresse IP Statique (STAT) ou Dynamique (DHCP) - selon le mode sélectionné, comme indiqué si dessous :



IP ADDRESS - STAT
192.168.0.50

MODE NORMAL

En mode NORMAL, appuyez sur «MODE» pour changer le type de menu (1,2,3,4,5,6,7,8 - voir en page suivante), Appuyer sur «SETUP» pour entrer dans le menu sélectionné et sa configuration, modifier les paramètres avec les touches + et - valider les changements avec la touche ENTER et passer à la valeur suivante à modifier.»

Il est également possible en appuyant sur ENTER sans modifier de valeurs et ainsi revenir au menu précédent.

MENU N°	AFFICHEUR	TYPE DE CONFIGURATION	VALEUR
1	ISYSTEM SETUP	PARAMÉTRAGE DU SYSTÈME	
	DHCP-YES PRESS OK TO SAVE	Sélection du mode IP	YES : mode DHCP No : Mode IP Statique
	STATIC IP 192.168.0.50	Adressage IP statique	Adresse par défaut : 192.168.0.50
	SUBNET MASK 255.255.255.0	Masque de Sous Réseau	Masque par défaut : 255.255.255.0
	PIXEL PROTOCOL 2811	Sélection du type des IC	Par défaut : 2811 voir en page suivante pour les différentes IC supportées 2811 - 2801 - 6803 - 3001 - 8806 - 9813 - 1814 - 6812
	LED RGB SEQ RGB	Type de séquence RGB/ RGBW	Par Défaut : RGB RGB-GRB-GBR-BRG-BGR RGBW-RGWB-RBGW-RBWG-RWGB-RWBG-GRBW-GRWB-GBRW-GBWR-GWRB-GWBR BRGW-BRWG-BGRW-BGWR-BWRG-BWGR-WRWB-WRBG-WGRB-WGBR-WBRG-WBGR
	SIGNAL RGB SEQ RGB	Interprétation du signal reçu	Par défaut : RGB RGB - BGR
	SIGNAL CONFIG ARTNET	Configuration du signal reçu	ARTNET uniquement
	LCD Back Light ALWAYS ON	Configuration de l'afficheur	ALWAYS ON - par défaut (toujour allumé) - 1 MINUTE (extinction après 1 minute) - 5 MINUTES (extinction après 5 minutes) - 10 MINUTES (extinction après 10 minutes)
	2	2OUT1 SETUP	CONFIGURATION DE LA SORTIE 1
2OUT1 START UNIVERSE:256		Affectation d'un univers DMX à la sortie n°1	De 1 à 256
OUT1 START CHANNEL:512		Affectation de l'adresse de départ	Par défaut : 1 1 - 512
OUT1 NUM PIXELS: 680		Nombre de pixels présent sur le canal	Par défaut : 680 ATTENTION 170 RGB EN ARTNET ATTENTION 128 RGBW EN ARTNET 1 - 680
OUT1 NULL PIXELS: 680		Nombre de pixels NULL sur le canal (pixels éteints sur la ligne)	Par défaut : 0 0 - 680
OUT1 ZIG ZAG: 680		ZIG ZAG - lorsque le strip led est installé en ZIGZAG - nombre de pixels avant d'ammorcer le retour	Par Défaut : 0 0 - 680
OUT1 REVERSED: YES		Mode Reverse - lorsque la gestion des pixels doit commencer par la fin de la ligne	Par défaut : NO YES - NO

3	3OUT2 SETUP	CONFIGURATION DE LA SORTIE 2 VOIR MENU SORTIE 1	
4	4OUT3 SETUP	CONFIGURATION DE LA SORTIE 3 VOIR MENU SORTIE 1	
5	5OUT4 SETUP	CONFIGURATION DE LA SORTIE 4 VOIR MENU SORTIE 1	
6	6DMX512 OUTPUT	FONCTION NODE ARTNET	
	DMX512 OUTPUT YES	Activation / Désactivation	Par défaut : Yes YES - NO
	DMX512 UNIVERSE 255	Affectation d'un univers DMX a la sortie DMX	Par défaut : 1 1 - 256
7	7LOAD DEFAULT	RECHARGEMENT DES PARAMETRES PAR DEFAULT	
	LOAD DEFAULT YOU SURE?	Confirmation du rechargement des paramètres usine	
8	8ABOUT	INFORMATIONS	
	Ethernet-SPI4 ID04000012	Affichage du modèle et de son ID unique	

Type d'ICs supportées et concordance avec les menus

ENTRÉES DU MENU	ICs COMPATIBLES	TYPE
2811	TM1803 - TM1804 - TM1809 - TM1812 - UCS1903 - UCS1909 - UCS1912 - UCS2903 - UCS2909 - UCS2912 - WS2811 - WS2812B - SM16703P	RGB
2801	WS2801 - WS2803	
6803	LPD6803 - LPD1101 - D705 - UCS6909 - UCS6912	
3001	TLS3001 - TLS3002	
8806	LPD8803 - LPD8806	
9813	P9813	
1814	TM1814	RGBW
6812	SK6812 - UCS2904 - P9412	

MODE TEST

Appuyer longuement sur le bouton MODE pour passer en Mode TEST

NB : Si le Contrôleur est relié a une source ArtNet, lors de l'appui long sur la touche mode, le contrôleur bascule en mode configuration.

Pour basculer en mode TEST, il faut appuyer une nouvelle fois longuement sur le bouton MODE pour sortir du mode configuration et basculer en mode TEST.

Une fois en mode TEST afficheur indique :

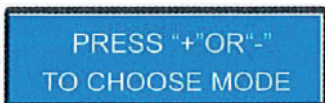

Utiliser alors les boutons + Et - pour sélectionner le programme de TEST approprié

1	OFF	13	REPLISSAGE BLEU
2	ROUGE	14	EFFET RAINBOW
3	VERT	15	CHASER VERT ROUGE
4	BLEU	16	CHASER ROUGE VERT
5	JAUNE	17	CHASER ROUGE BLANC
6	VIOLET	18	CHASER ORANGE VIOLET
7	CYAN	19	CHASER VIOLET ORANGE
8	BLANC	20	SCINTILLEMENT BLANC SUR FOND ROUGE
9	ROTATION RVB	21	SCINTILLEMENT BLANC SUR FOND BLEU
10	CHANGEMENT DE COULEUR	22	SCINTILLEMENT BLANC SUR FOND VERT
11	REPLISSAGE ROUGE	23	SCINTILLEMENT BLANC SUR FOND VIOLET
12	REPLISSAGE VERT	24	SCINTILLEMENT BLANC SUR FOND ORANGE

Configuration Via Serveur WEB

Le contrôleur est équipé d'un serveur web interne, En plus de définir les paramètres à l'aide de boutons, vous pouvez également les définir via le navigateur Web de votre ordinateur. Les réglages de paramètres entre les deux sont les mêmes.

Instructions d'opération WEB:

Ouvrez le navigateur Web de l'ordinateur, qui se trouve sur le même réseau local que le contrôleur, entrez l'adresse IP (par exemple, l'adresse IP par défaut: 192.168.0.50) et appuyez sur «Entrée» pour naviguer sur le serveur Web intégré du contrôleur,

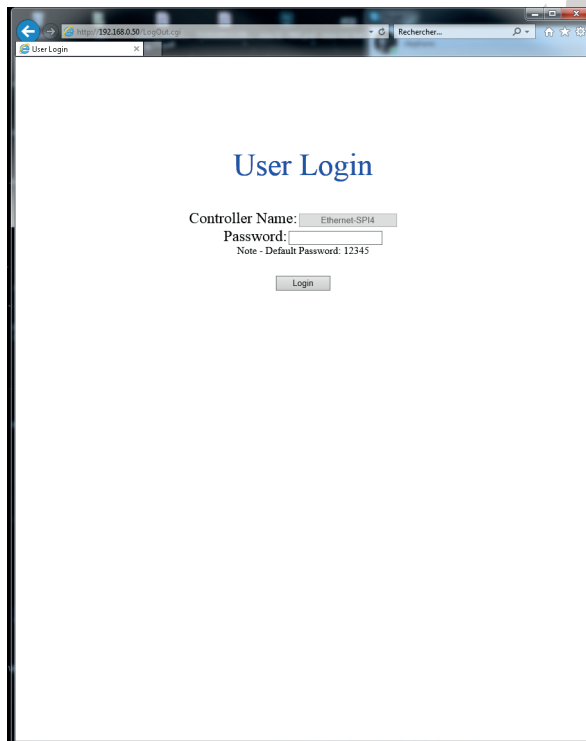

The screenshot shows a web browser window with the address bar containing 'https://192.168.0.50/10000000'. The page title is 'User Login'. The main content area displays the following text and form elements:

User Login

Controller Name:

Password:

Note - Default Password: 12345

Entrer le mode passe (par défaut 12345) et appuyer sur entrée

4 Port Ethernet to SPI Controller – IP Address 192.168.0.50 LogOut

ABOUT
 Device ID: 02040098 Device name: Ethernet-SPI4 Set

Change Password
 Current Password:
 Enter New Password:
 Confirm New Password:
Set

Notes: The maximum length of password is 5.

IP Address Assignment Method
 Type of IP: DHCP (From Network DHCP Server) Static / Fixed (enter address below)
 Static IP Address:
 Static IP Address Subnet:
Update IP Addressing Information

Notes: It is generally recommended to configure your controller with a static IP address as a DHCP assigned address can change over time. The Static IP address should not be the same IP address as your computer or any other device on your local network.

DMX Input Signal Protocol Configuration
 Ethernet Protocol: ArtNet Set

Color Order Output from Application
 RGB Sequence: RGB BGR Set

Notes: Select the color order in which your controller expects the pixel colors to be mapped. This is typically RGB.

SPI Pixel Output Configuration

	DMX Start Universe	DMX Start Channel	Pixels Connected	Null Pixels	Reverse Addressing	Intensity Limit(%)	Reversed
SPI Output 1	1	1	170	0	0	100	<input type="checkbox"/>
SPI Output 2	1	1	680	0	0	100	<input type="checkbox"/>
SPI Output 3	1	1	680	0	0	100	<input type="checkbox"/>
SPI Output 4	1	1	680	0	0	100	<input type="checkbox"/>

Update Pixel Output Settings

E1.11 RS-485/DMX512 Output Configuration
 Enabled: DMX Universe: Set

Pixel Protocol Output Configuration
 Pixel IC Protocol: Set

Pixel Chip Color Order
 Pixel Chip Color Output Order: Set

Backlight Control
 Points:

Update Backlight Setting

Firmware Update
 Currently Installed Firmware Version: 1.10 / 21-JUL-Y-2016

After downloading updated firmware to Computer – Click to Update Firmware

Il est alors possible de modifier les paramètres directement depuis cette interface
 Il est également possible de mettre à jour le micrologiciel du contrôleur à partir de cette même interface

STARWAY

78 Allée des érables
 93420 VILLEPINTE
 France

Tél. : +33 (0)820 230 007



Dans le but d'améliorer les produits, des modifications techniques peuvent être effectuées sans informations préalable. C'est la raison pour laquelle les caractéristiques techniques et l'aspect physique des produits peuvent évoluer. Pour bénéficier des dernières mises à jour de nos produits veuillez-vous connecter sur : www.star-way.com.

