

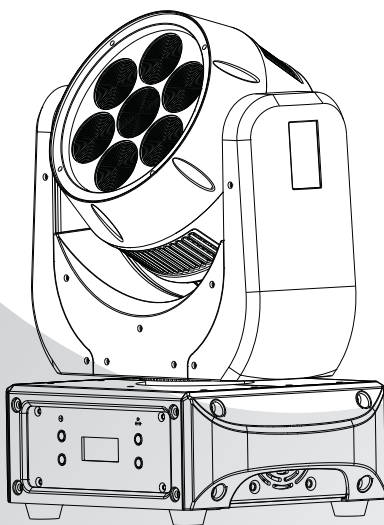

# SERVOCOLOR 500



## MANUEL UTILISATEUR

# T ABLE DES MATIÈRES

## 1 PRODUIT

1.1 INTRODUCTION .....	2
1.2 DESCRIPTION .....	2
1.3 SPÉCIFICATIONS PHOTOMETRIQUE & TECHNIQUE .....	3
1.4 GARANTIE AVERTISSEMENTS .....	5

## 2 INSTALLATION

2.1 MONTAGE .....	6
2.2 REMPLACEMENT DU FUSIBLE .....	7
2.3 MODE (mode automatique Stand Alone) .....	7
2.4 UTILISATION MAÎTRE / ESCLAVE .....	8
2.5 UTILISATION EN DMX512 .....	8

## 3 PANNEAU DE CONTRÔLE & MENUS

3.2 MENU.....	9/10/11/12
3.53 RANGE (Limitation course Pan & Tilt) .....	13
3.54 DEFAULT (Restauration des paramètres usines) .....	13
3.55 SEND .....	13
3.6 STAND ALONE .....	14
3.62 EDIT .....	14
3.63 SEND (générer une séquence) .....	14
3.7 INFOS (version Logiciel) .....	15
3.81 RESET DETAILS (Total ou Pan Tilt) .....	16

## 4 UTILISATION AVEC UN CONTRÔLEUR DMX .....

MODE PERSON 1 .....	17
MODE PERSON 2 .....	18
MODE PERSON 3 .....	20
MODE PERSON 4 .....	21
MODE PERSON 5 .....	22

## 5 APPENDICE

5.1 VUE ÉCLATÉE .....	23
5.2 NOS COORDONNÉES .....	24

# 1 PRODUIT

## 1.1 INTRODUCTION

Ce produit est dédié à une utilisation en intérieur .  
Particulièrement adapté pour les scènes, bars ou discothèques.  
Il est contrôlable en DMX ce projecteur peut être contrôlés par toutes les consoles DMX. Le fonctionnement est totalement autonome géré par un programme utilisateur paramétrable ou par l'un des programmes automatiques mémorisés (tous deux sont accessibles via une console DMX).

## 1.2 DESCRIPTION

- Lyre rapide et puissante
- Dimmer 0-100% pour le RGBW
- 7 leds de 15 watt RGBW
- Contrôle de 2 sections de LEDs indépendantes
- Zoom 7° - 40°
- Strobe Variable de 1 a 20 Hz
- Programmes automatiques
- Programme utilisateur internes
- Séquence automatique à vitesse variable
- Gestion de la correction colorimétrique
- Afficheur LCD
- Contrôle de la ventilation
- Contrôle DMX 512 possible en 7, 10, 17, 21, 26. canaux

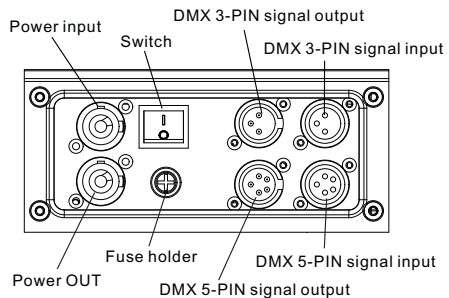
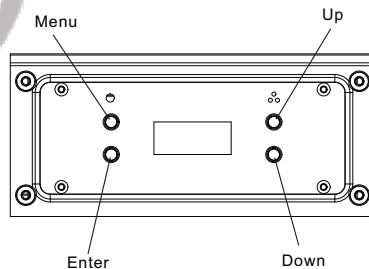
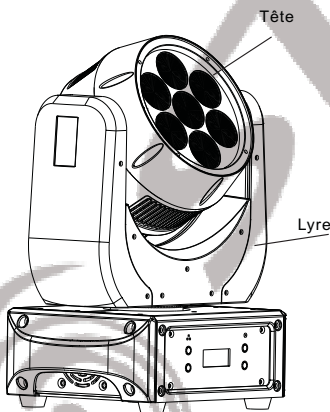

# DONNEES PHOTOMETRIQUES

## Intensité lumineuse

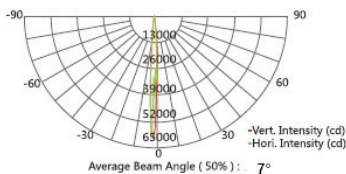

Efficacité lumineuse luminous efficiency	
color	luminous efficiency(lm/w)
<b>W</b>	22,56
<b>R</b>	5,93
<b>B</b>	3,45
<b>G</b>	14,13
<b>RGBW</b>	9,74

## Eclairment / Distance

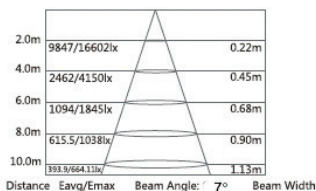

Eclairment / Iluminance (lx)										
	2m		4m		6m		8m		10m	
Couleur	Eavg	Emax	Eavg	Emax	Eavg	Emax	Eavg	Emax	Eavg	Emax
<b>W</b>	5927	7076	1482	1769	658,5	786,3	370,4	442,3	237,1	283,1
<b>R</b>	1508	1867	376,9	466,7	167,5	207,4	94,22	116,7	60,3	74,67
<b>B</b>	876,3	1046	219,1	261,6	97,36	116,3	54,77	65,4	35,05	41,86
<b>G</b>	3923	4639	980,8	1160	435,9	515,4	245,2	289,9	156,9	185,6
<b>RGBW</b>	11631	16989	2908	4247	1292	1888	726,9	1062	465,2	679,6

NOTE: angle de 7°

Eavg / pondéré /moyenne  
Emax/ Valeur maximale

### 1.3 SPECIFICATIONS

Alimentation : AC100~240V F50/60Hz

Puissance consommée : 160W

Sous 230 Vac 14 Servocolor 500 peuvent être connectés en série

Sous 110 Vac 7 Servocolor 500 peuvent être connectés en série

Dimensions : 313 X 251 X 180mm

Masse: 6 kg

7 LEDs RGBW de 15 Watt génèrent une Intensité lumineuse max.de 63000cd@7° et un flux de 1700lm.

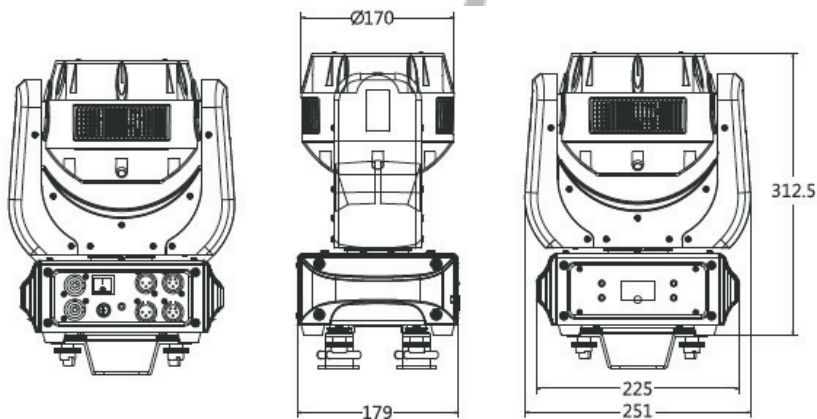

## Réglementation

Cet appareil est parfaitement conçu il répond aux dispositions réglementaires actuelles.

### Recyclage

Appareil soumis à la DEEE (Collecte sélective). Contribuez à la protection de l'environnement en éliminant les matériaux d'emballages de ce produit via les filières de recyclage appropriées. Recyclez ce produit via une filière DEEE (déchets d'équipements électroniques). Ce produit doit être repris par votre revendeur ou doit être déposé dans un centre de collecte spécifique (déchetterie).

### Garantie applicable en France

Le fabricant a apporté le plus grand soin à la conception et à la fabrication de votre produit pour qu'il vous apporte entière satisfaction. Néanmoins, s'il apparaissait que votre produit était défectueux, vous bénéficiez d'une garantie commerciale de 24 mois à compter de la date d'achat. Pour mettre en œuvre cette garantie, l'utilisateur doit présenter le produit au distributeur, accompagné du ticket de caisse ou la facture d'achat.

Cette garantie, applicable en France, couvre tous les défauts du produit qui ne permettent pas une utilisation normale du produit. Elle ne couvre pas les défauts liés à un mauvais entretien, une utilisation inappropriée, une usure prévisible; ou si les recommandations du fabricant n'ont pas été respectées.

La garantie ne couvre pas l'usure normale des pièces liée à l'utilisation du produit.

En égard au défaut et de la pièce concernée, le garant décidera alors de procéder à la réparation ou au remplacement de ladite pièce.

Le garant est: CSI Starway Parc Médicis 30 Av de Pépinières 94260 Fresnes France

La garantie commerciale prévue ci-dessus ne limite aucunement le droit de l'acheteur d'agir en garanties des vices cachés ou de non-conformité, telles que prévus aux codes civil et de la consommation Française.

### Avertissement

Avant la mise en fonction, soyez certain que le produit n'ait pas subi de dommage durant le transport. Dans le cas contraire, contactez votre revendeur.

Afin de maintenir l'appareil en parfaites conditions, l'utilisateur doit suivre les instructions de sécurité et d'utilisation décrites dans ce présent document.

Notez que les dysfonctionnements dus à la modification de l'appareil ne sont pas couverts par la garantie.

Cet appareil ne contient aucune partie remplaçable par l'utilisateur, pour toute intervention contactez votre revendeur.

Soyez prudent risque photo biologique!

Attention Système d'éclairage professionnel, **ne pas regarder le flux lumineux dans l'axe.**

La distance minimale entre le projecteur et la surface éclairée ne doit pas être inférieur à 5m

Risque d'incendie.

IMPORTANT :

Ne pas faire cheminer le câble d'alimentation avec les autres câbles.

Manipuler le câble d'alimentation avec les précautions d'usage.

Ne jamais enlever les étiquettes 'stickers' informatives du produit.

Ne pas insérer d'objets dans les aérations.

Ne pas démonter ou modifier l'appareil. Risque d'électrocution !

Ne pas mettre En / Hors fonction de manière répétée.

Ce projecteur doit être relié à la terre

Fermer les capots lors de l'utilisation de l'appareil.

N'utiliser cet appareil qu'après vous être familiarisé avec ses commandes et fonctions.

Eviter tout contact avec les flammes, éloigner l'appareil des surfaces inflammables.

Laisser toujours un espace suffisant autour de l'appareil pour permettre sa convection.

## 2 INSTALLATION

### 2.1 MONTAGE

-Le projecteur peut être monté dans toute les positions et à tout inclinaisons. Lorsqu'il est posé, la surface le supportant doit pouvoir résister au minimum 10 fois le poids du projecteur et doit être suffisamment stable pour ne pas causer de dommages, au projecteur, aux personnes ou objets environnants, dû aux mouvements du projecteur.

- Lorsque le projecteur est fixé à l'aide de crochets de pont, les barres de montage fournies se fixent à l'aide de fixations « Quart de tour Quick-release » afin de permettre un montage / démontage rapide. Penser systématiquement et obligatoirement à sécuriser le projecteur par une élingues.

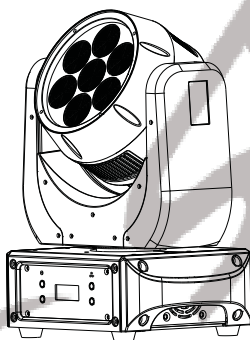

Poser

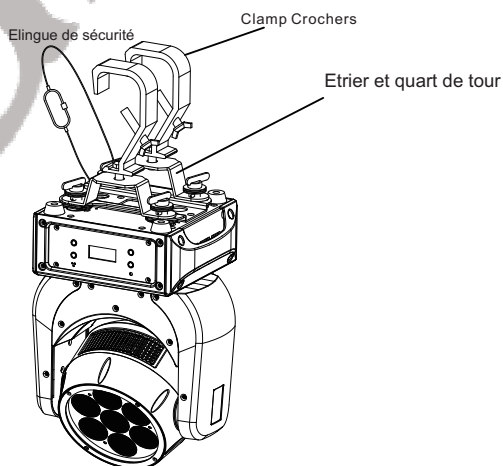

Accrocher

#### - NOTE DE SECURITE -

**Utiliser toujours** une élingue de sécurité lorsque vous accrochez un projecteur.

## 2.2 Remplacement du fusible

Utiliser le même type si vous devez remplacer le fusible.

Si le fusible de remplacement brûle une seconde fois, veuillez nous réexpédier le projecteur.

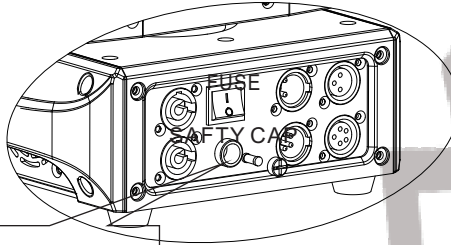

Position du fusible  
sous l'interrupteur

## 2.3 Mode automatique (Stand Alone)

Les projecteurs peuvent être utilisés en mode automatique.

Les fonctions telles que AUTO 1, AUTO 2, CUSTOM peuvent être activées

sans avoir besoin d'un contrôleur DMX ou de tout autre équipement.

Accéder simplement à la section [Intro 3.61] du menu et sélectionner le programme à activer.



## 2.4 UTILISATION MAÎTRE / ESCLAVE

Lorsque les projecteurs sont inter connectés en série à l'aide des câbles DMX512 connecter les projecteurs comme le montre le schéma ci-dessous.

- Raccorder le coté mâle du câble DMX à la sortie DMX de la première machine (Maître).
- Connecter l'extrémité du câble venant de l'appareil maître au connecteur d'entrée DMX du second projecteur.
- répéter l'opération sur l'ensemble de la chaîne. - Mettre le premier projecteur de la série dans l'un des modes STAND ALONE comme décrit dans la section 3.61 du manuel- Tous les autres projecteurs de la série doivent être paramétrés en mode "Slave" comme décrit dans la section 3.61 du manuel

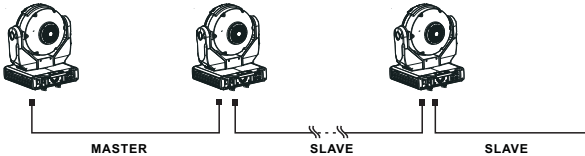

## 2.5 UTILISATION EN DMX512

L'utilisation d'un amplificateur DMX est nécessaire si vous utilisez plus de 20 unités ou sur une ligne de plus de 100m.

**L'utilisation d'un véritable câble DMX (120 ohms) permet de s'affranchir de pertes d'informations intempestives.**

L'utilisation d'un bouchon terminale est vivement conseillée. Dans certains cas l'absence de cette terminaison n'est pas problématique, Par contre sa présence est très vivement conseillée dans des espaces perturbés (Scène, grandes longueur de ligne, studio TV etc). Sa valeur est généralement de 120 Ohms Le bouchon est une prise XLR mâle dans laquelle est soudé entre 2 et 3 une résistance de 120 Ohms  $\frac{1}{4}$  de W. Ce bouchon évite la réflexion des informations transmises lors de l'utilisation de grandes longueurs de câbles.

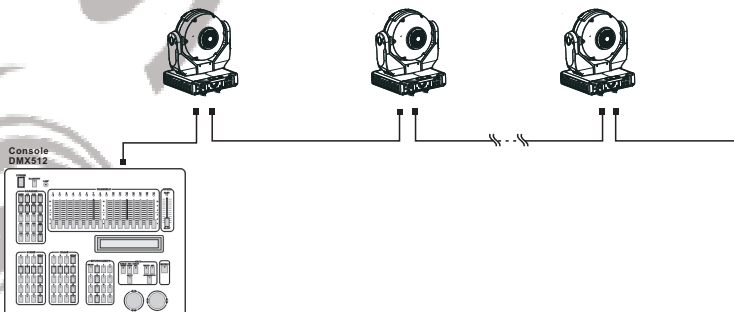

# 3 PANNEAU DE CONTROLE

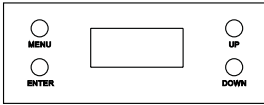

## 3.1 LES COMMANDES DE BASES

**[MENU]** Pour faire défiler le menu principal ou sortir du sous-menu actif.

**[ENTER]** Pour entrer dans le menu ou confirmer la fonction ou la valeur active

**[DOWN]** Pour défiler vers le bas dans le menu ou diminuer la valeur de la fonction active

**[ UP ]** Pour défiler vers le haut dans le menu ou augmenter la valeur de la fonction active

## 3.2 MENU - NAVIGATION

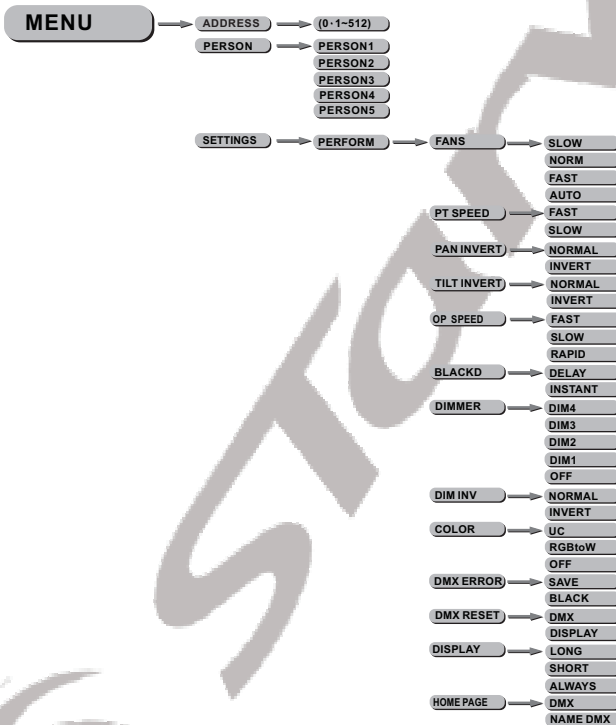

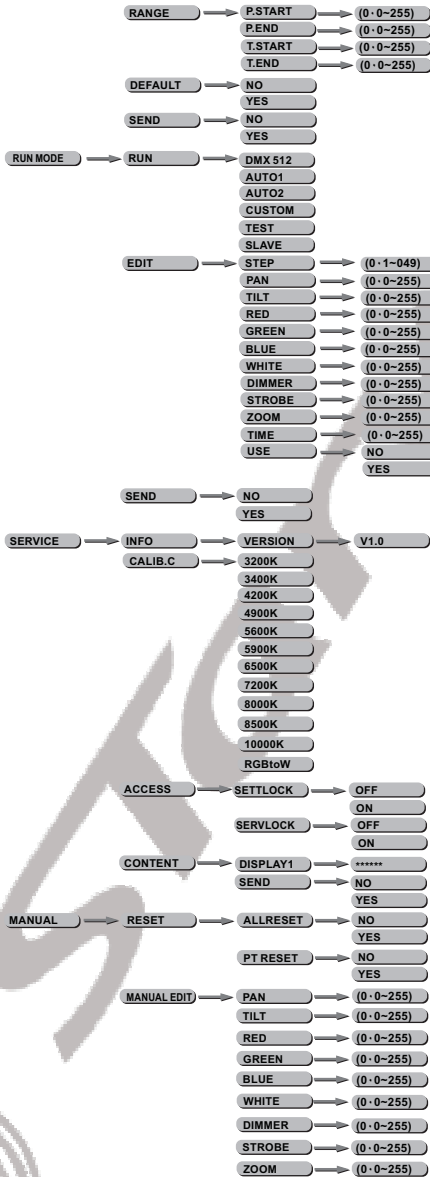

### 3.3 RÉGLAGE DE L'ADRESSE DMX



Entrer dans le mode **DMX** pour régler l'adresse DMX du projecteur à l'aide des touches **UP** et **Down** valider par **Entrer**

### 3.4 PERSONALITY

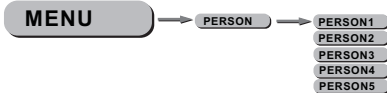

Entrer dans le mode **PERSONALITY** afin de sélectionner un des modes parmi :Person1, Person2,,Person3, Person4, Person5.

### 3.5 MENU SETTINGS

#### 3.51 PERFORM

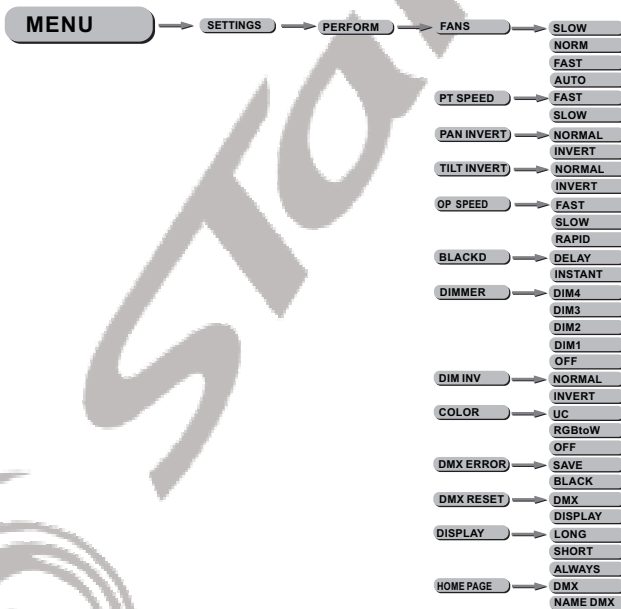

#### [FANS] Gestion de la ventilation

- Entrer dans le sous menu [Fans] puis sélectionner le mode de gestion de la ventilation entre [Fast] (vitesse max), [Normal] (vitesse normale), [Slow] (vitesse mini) et [Auto] (gestion automatique de la ventilation) à l'aide des boutons [UP] et [DOWN] et valider avec le bouton [ENTER].

#### [P/T SPEED] Gestion de la vitesse de déplacement Pan et Tilt

- Entrer dans le sous menu [P/T Speed] puis sélectionner [Fast] (vitesse max), [Normal] (vitesse normale), [Slow] (vitesse mini) à l'aide des boutons [UP] et [DOWN] et valider avec le bouton [ENTER].

#### [PAN Invert] Inversion du sens de gestion du PAN

- Entrer dans le sous menu [PAN Invert] puis sélectionner le mode de gestion du PAN, entre [Norm] (sens normal) et [Invert] (sens Inverse) à l'aide des boutons [UP] et [DOWN] et valider avec le bouton [ENTER].

#### [TILT Invert] Inversion du sens de gestion du TILT

- Entrer dans le sous menu [TILT Invert] puis sélectionner le mode de gestion du TILT, entre [Norm] (sens normal) et [Invert] (sens Inverse) à l'aide des boutons [UP] et [DOWN] et valider avec le bouton [ENTER].

#### [OPTICS Speed] Gestion de la vitesse du ZOOM

- Entrer dans le sous menu [OPTICS Speed] puis sélectionner le mode de gestion de la vitesse du ZOOM entre [Fast] (vitesse max), [Normal] (vitesse normale) et [Slow] (vitesse mini) à l'aide des boutons [UP] et [DOWN] et valider avec le bouton [ENTER].

#### [BLACKOUT] Méthode d'activation du mode DMX

- Entrer dans le sous menu [BLACKOUT] sélectionner le mode d'activation de l'option des mouvements au BLACK OUT via le canal de contrôle entre [INSTANT] (activation instantanée) et [DELAY] (activation après un maintien de la valeur pendant 3 secondes) à l'aide des boutons [UP] et [DOWN] et valider avec le bouton [ENTER].

#### [DIMMER] Gestion de la courbe de réponse des LEDs

- Entrer dans le sous menu [Dimmer] et sélectionnez le mode de gestion du dimmer général. Lorsque le sous menu [Dimmer] est validé sur [OFF], le dimmer est linéaire, alors que lorsque l'une des courbes de réponse du dimmer ([Dim1] à [Dim4]) le SERVO COLOR500 prend en compte l'une des courbes de dimmer.

**Par défaut, le paramètre du dimmer est calé sur [Dim4] en usine.**

#### [DMX error] Comportement du projecteur en cas de perte du signal DMX

- Entrer dans le sous menu [DMX error] sélectionner le comportement du projecteur entre [Save] (Maintien des dernières valeurs) et [BLACK] (Le projecteur s'éteint.) à l'aide des boutons [UP] et [DOWN] et en validant avec le bouton [ENTER].

#### [DMX Reset] Activation du Reset via DMX

- Entrer dans le sous menu [DMX Reset] sélectionner l'activation du Reset à distance du projecteur entre [DMX] (RESET via DMX) et [Display] (RESET uniquement via menu) à l'aide des boutons [UP] et [DOWN] et en validant avec le bouton [ENTER].

#### [Display ON] Gestion du comportement de l'afficheur

- Entrer dans le sous menu [Display ON] sélectionner le comportement de l'afficheur entre [Always] (toujours ON), [Long] (extinction après 3 minutes) et [Short] (éteint après 20 sec.) à l'aide des boutons [UP] et [DOWN] et en validant avec le bouton [ENTER].

#### [HOME SCREEN] Gestion du style de l'afficheur en mode standard

- Entrer dans le sous menu [HOME SCREEN] sélectionner le comportement de l'afficheur entre [DMX] (affichage de l'adresse DMX), [Name] (Affichage du nom de produit) à l'aide des boutons [UP] et [DOWN] et en validant avec le bouton [ENTER].

### 3.53 RANGE - Limitation de la course Pan & Tilt

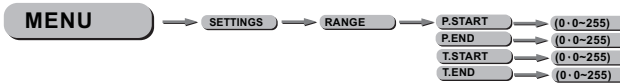

- Entrer dans le sous menu **[RANGE]** pour limiter la course du PAN et du TILT à l'aide des sous-menus comme décrits ci-après.

**[P/start]** (*Pan départ*)

- Valider la valeur de départ du PAN entre **000** et **255** à l'aide des boutons **[UP]** et **[DOWN]** et validant avec **[Enter]**.

**[P/finish]** (*Pan fin*)

- Valider la valeur de fin du PAN entre **000** et **255** à l'aide des boutons **[UP]** et **[DOWN]** et validant avec **[Enter]**.

**[T/start]** (*Tilt départ*)

- Valider la valeur de départ du TILT entre **000** et **255** à l'aide des boutons **[UP]** et **[DOWN]** et validant avec **[Enter]**.

**[T/finish]** (*Tilt fin*)

- Valider la valeur de fin du TILT entre **000** et **255** à l'aide des boutons **[UP]** et **[DOWN]** et validant avec **[Enter]**.

### 3.54 DEFAULT



- Entrer dans ce menu pour rétablir les valeurs Usine. A l'aide des boutons **[UP]** et **[DOWN]** sélectionner **[Yes]** et valider avec **[ENTER]**

### 3.55 SEND



- Entrer dans ce menu pour envoyer l'ensemble des paramètres modifiés dans le sous menu **SETTINGS - PERFORM** à l'ensemble des projecteurs de la chaîne DMX. A l'aide des boutons **[UP]** et **[DOWN]** sélectionner **[Yes]** et valider avec **[ENTER]**

## 3.6 STAND ALONE

### 3.61 RUN

- Entrer dans le sous menu **[RUN]** pour définir le mode de fonctionnement du projecteur entre les différents modes suivants.

**[DMX512]** DMX

- Valider la valeur avec **[Enter]**.

**[AUTO1]** Mode automatique 1

- Valider la valeur avec **[Enter]**.

**[AUTO2]** Mode automatique 2

- Valider la valeur avec **[Enter]**.

**[CUSTOM]** Programme utilisateur

- Valider la valeur avec **[Enter]**.

**[TEST]** Programme test des fonctions du projecteur

- Valider la valeur avec **[Enter]**.

**[SLAVE]** Mode esclave

- Valider la valeur avec **[Enter]**.

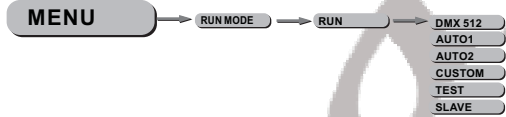

### 3.62 EDIT

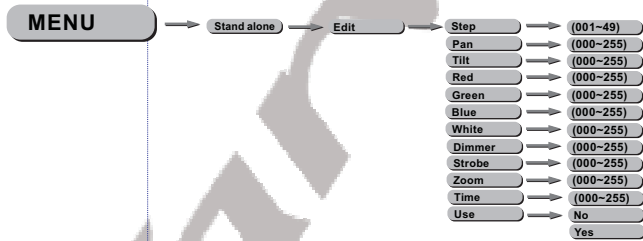

- Entrer dans le menu **[EDIT]** pour éditer la séquence utilisateur en ajustant les valeurs **[Step]** (pas), **[PAN]**, **[TILT]**, **[Speed]** (vitesse), **[Red]** (rouge), **[Vert]** (vert), **[Blue]** (bleu), **[White]** (blanc), **[Dimmer]**, **[Strobe]**, **[Zoom]** (zoom), **[Dimspeed]**, et **[Time]** à l'aide des boutons **[UP]** et **[Down]**, et en validant les valeur avec le bouton **[ENTER]**.

- Entrer dans le paramètre **[Use]** et sélectionner **[Yes]** pour activer ou non les pas que vous avez programmé.

**Note** : Si vous désirez boucler une séquence de plusieurs pas, vous devez valider le dernier pas avec un valeur **[Time]** à 0.

Par exemple si vous utilisez 3 pas, les valeurs **[Time]** devraient être comme ci-dessous :

Pas 1 **[Time]** = 4 **[Use]** = Yes  
 Pas 2 **[Time]** = 5 **[Use]** = Yes  
 Pas 3 **[Time]** = 0 **[Use]** = Yes

### 3.63 SEND



- Entrer dans le Sous-menu **[Send]** et sélectionner **[Yes]** pour envoyer la séquence créée dans tous les projecteurs de la ligne activés en mode esclave.

### 3.7 INFOS



Ce menu permet d'accéder aux informations de version de logiciel ou d'UID (Unique Identifier) RDM

- Entrer dans le sous menu **[INFOS]** sélectionner les informations qui vous intéressent

entre **[Software]** (Version du logiciel de contrôle) et **[RDM]** (UID) à l'aide des boutons **[UP]** et **[DOWN]** et en validant avec le bouton **[ENTER]**.

### 3.72 CALIB

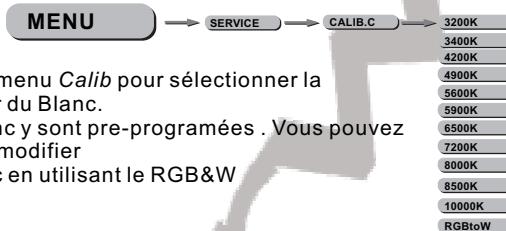

Entrer dans le sous menu *Calib* pour sélectionner la température couleur du Blanc.

11 variations de blanc y sont pre-programmées. Vous pouvez également éditer et modifier vous même le Blanc en utilisant le RGB&W

### 3.73 SERVICE (RESTRICTION D'ACCÈS AUX MENUS)



- Entrer dans le sous menu **[ACCESS]** pour autoriser ou non l'accès aux menus à l'aide des sous-menus comme décrits ci-dessous;

**[SETTINGS LOCK]**

- Valider le verouillage du sous menu SETTINGS entre **[ON]**, **[OFF]** à l'aide des boutons **[UP]** et **[DOWN]** et valider avec **[Enter]**.

**[SERV LOCK]**

- Valider le verouillage du sous menu SERV LOCK à l'aide des boutons **[UP]** et **[DOWN]** et valider avec **[Enter]**.

### 3.74 CONTENT

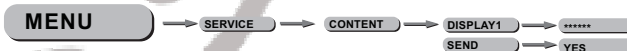

- Entrer dans le sous menu **[CONTENT]** pour modifier le texte affiché à l'aide des sous-menus comme décrits ci-dessous.

**[Display 1] Edition de la première ligne de l'afficheur**

- Modifier les caractères en utilisant les boutons **[UP]** et **[DOWN]** et le bouton **[Enter]** pour passer au caractère suivant en veillant à valider TOUS les caractères de la ligne.

**[SEND ]**

- Valider le sous menu avec **[YES]**, à l'aide des boutons **[UP]** et **[DOWN]** et valider avec **[Enter]** pour envoyer les données modifiées, dans ce sous menu, à toutes les machines connectées à la chaîne DMX.



### 3.81 MANUAL (Réinitialisation)



Entrer dans le sous menu Reset du menu Manual afin de choisir entre [ **ALL reset** ] ou [ **PT RESET** ]

**Yes** pour valider **NO** pour ne rien faire

[ **ALL reset** ] En validant par YES [ **All Rest** ] effectue une réinitialisation totale du projecteur

[ **PT RESET** ] En validant par Yes le reset est limité au PAN et TILT seul ils seront réinitialisés.

### 3.82 MANUAL (Réglage)

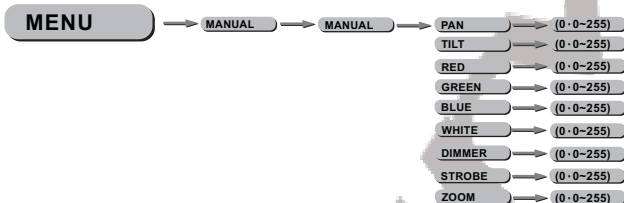

Entrer dans le sous menu [ **MANUAL** ] pour éditer l'état statique en ajustant les valeurs

[ **PAN** ], [ **TILT** ], [ **Red** ] (*rouge*), [ **Vert** ] (*vert*), [ **Blue** ] (*bleu*),

[ **White** ] (*blanc*), [ **Dimmer** ], [ **Strobe** ], [ **Zoom** ] (*zoom*), et contrôler à l'aide des [ **UP** ] et [ **Down** ], et en valider les valeurs avec le bouton [ **ENTER** ].

# 4 UTILISATION AVEC UN CONTRÔLEUR DMX512



## 4.1 ADRESSAGE

- Connectez toutes les machines en utilisant du câble DMX.
- Adressez les machines dans le menu [DMX].
- Il est possible d'utiliser la même adresse DMX sur plusieurs machines, (dans ce cas celles-ci répondront de la même manière), ou d'utiliser des adresses DMX indépendantes.

## 4.2 CHARTE DMX



- Note : SERVO COLOR 500 peut être utilisé selon 5 chartes DMX distinctes : [PERSON1], [PERSON2], [PERSON3], [PERSON4], [PERSON5]

### PERSON1

CANAL	FONCTION	VALEUR	EFFET
1	<b>PAN</b>	000 ↔ 255	Réglage du PAN
2	<b>TILT</b>	000 ↔ 255	Réglage du TILT
3	<b>RED</b>	000 ↔ 255	RED ROUGE
4	<b>GREEN</b>	000 ↔ 255	GREEN VERT
5	<b>BLUE</b>	000 ↔ 255	BLUE BLEU
6	<b>WHITE</b>	000 ↔ 255	WHITE BLANC
7	<b>DIMMER</b>	000 ↔ 255	
8	<b>STROBE</b>	000 ↔ 009 010 ↔ 255	PAS d'effet NO function 1-20Hz
9	<b>ZOOM</b>	000 ↔ 255	
10	<b>CONTROL</b>	000 ↔ 007 008 ↔ 019 020 ↔ 039 040 ↔ 059 060 ↔ 079 080 ↔ 099 100 ↔ 119 120 ↔ 139 140 ↔ 149 150 ↔ 159 160 ↔ 169 170 ↔ 179 180 ↔ 199 200 ↔ 219 220 ↔ 235 236 ↔ 239 240 ↔ 243 244 ↔ 247 248 ↔ 251 252 ↔ 255	NO FUNCTION UC/RGBTW PAN/TILT BLACKACTIVATED PAN/TILT BLACK DEACTIVATED FAN AUTO FAN SLOW FAN NORMAL FAN FAST AUTO 1 AUTO 2 TEST CUSTOM NO FUNCTION RESET NO FUNCTION DIM 0 DIM 1 DIM 2 DIM 3 DIM 4

## PERSON2

CANAL	FONCTION	VALEUR	EFFET
1	<b>PAN</b>	000 ↔ 255	0~540
2	<b>PAN FINE</b>	000 ↔ 255	réglage fin du PAN
3	<b>TILT</b>	000 ↔ 255	0~270
4	<b>TILT FINE</b>	000 ↔ 255	réglage fin du TILT
5	<b>PAN/TILT SPEED</b>	000 ↔ 255	DE RAPIDE A LENT
6	<b>RED1</b>	000 ↔ 255	RED1 ROUGE
7	<b>GREEN1</b>	000 ↔ 255	GREEN1 VERT
8	<b>BLUE1</b>	000 ↔ 255	BLUE1 BLEU
9	<b>WHITE1</b>	000 ↔ 255	WHITE1 BLANC
10	<b>RED2</b>	000 ↔ 255	RED2
11	<b>GREEN2</b>	000 ↔ 255	GREEN2
12	<b>BLUE2</b>	000 ↔ 255	BLUE2
13	<b>WHITE2</b>	000 ↔ 255	WHITE2
14	<b>COLOR/ WHITE MACRO</b>	000 ↔ 005 NO FUCNTION 006 ↔ 010 NO FUCNTION 011 ↔ 030 RED 100% / GREEN UP / BLUE 0% 031 ↔ 050 RED DOWN / GREEN 100% / BLUE 0% 051 ↔ 070 RED 0% / GREEN 100% / BLUE UP 071 ↔ 090 RED 0% / GREEN DOWN / BLUE 100% 091 ↔ 110 RED UP / GREEN 0% / BLUE 100% 111 ↔ 130 RED 100% / GREEN 0% / BLUE DOWN 131 ↔ 150 RED 100 % / GREEN UP / BLUE UP 151 ↔ 170 RED DOWN / GREEN DOWN / BLUE 100% 171 ↔ 200 RED 100% / GREEN 100% / BLUE 100% / WHITE 100% 201 ↔ 205 WHITE1: 3200K 206 ↔ 210 WHITE2: 3400K 211 ↔ 215 WHITE3: 4200K 216 ↔ 220 WHITE4: 4900K 221 ↔ 225 WHITE5: 5600K 226 ↔ 230 WHITE6: 5900K 231 ↔ 235 WHITE7: 6500K 236 ↔ 240 WHITE8: 7200K 241 ↔ 245 WHITE9: 8000K 246 ↔ 250 WHITE10: 8500K 251 ↔ 255 WHITE11: 10000K	

CANAL	FONCTION	VALEUR	EFFET
15	AUTO RINGS	000 ↔ 009	ALL RINGS
		010 ↔ 019	STATIC RING 1
		020 ↔ 029	STATIC RING 2
		030 ↔ 039	RING EFFECT 1: FILL centre-out with black (1, 1+2, 0)
		040 ↔ 049	RING EFFECT 2: FILL out-centre with black (2+1, 1, 0)
		050 ↔ 059	RING EFFECT 3: RING centre-out with black (2, 1+2, 0)
		060 ↔ 069	RING EFFECT 4: RING out-centre with black (1+2, 2, 0)
		070 ↔ 079	RING EFFECT 5: dot FILL centre-out with black (2, 1+2, 0)
		080 ↔ 089	RING EFFECT 6: dot FILL out-centre with black (1+2, 2, 0)
		090 ↔ 099	RING EFFECT 7: DOT STROBE (1, 0)
		100 ↔ 109	RING EFFECT 8: RING STROBE (2, 0)
		110 ↔ 119	RING EFFECT 9: LINES ONEWAY (2, 1, 2)
		120 ↔ 129	RINGEFFECT10:LINESONEWAYwithblack(2,1,2,0)
		130 ↔ 139	STATIC RING WITH COLOR 1: (1=green, 2=red)
		140 ↔ 149	STATIC RING WITH COLOR 2: (1=blue, 2=red)
		150 ↔ 159	STATIC RING WITH COLOR 3: (1=white, 2=red)
		160 ↔ 169	STATIC RING WITH COLOR 4: (1=red, 2=blue)
		170 ↔ 179	STATIC RING WITH COLOR 5: (1=green, 2=blue)
		180 ↔ 189	STATIC RING WITH COLOR 6: (1=white, 2=blue)
		190 ↔ 199	STATIC RING WITH COLOR7: (1=red, 2=green)
		200 ↔ 209	STATIC RING WITH COLOR8: (1=blue, 2=green)
		210 ↔ 219	STATIC RING WITH COLOR 9: (1=white, 2=green)
		220 ↔ 229	STATIC RING WITH COLOR 10: (1=red, 2=white)
		230 ↔ 239	STATIC RING WITH COLOR 11: (1=green, 2=white)
		240 ↔ 249	STATIC RING WITH COLOR 12: (1=blue, 2=white)
250 ↔ 255	ALL RINGS		
16	AUTO SPEED	000 ↔ 255	Slow to fast
17	DIMMER	000 ↔ 255	
18	DIMMER FINE	000 ↔ 255	Réglage fin du Dimmer
19	STROBE	000 ↔ 009 010 ↔ 255	NO fonction 1~20Hz
20	ZOOM	000 ↔ 255	
21	CONTROL	000 ↔ 007	NO FUNCTION
		008 ↔ 019	UC/RGBTW
		020 ↔ 039	PAN/TILT BLACK ACTIVATED
		040 ↔ 059	PAN/TILT BLACK DEACTIVATED
		060 ↔ 079	FAN AUTO
		080 ↔ 099	FAN SLOW
		100 ↔ 119	FAN NORMAL
		120 ↔ 139	FAN FAST
		140 ↔ 149	AUTO 1
		150 ↔ 159	AUTO 2
		160 ↔ 169	TEST
		170 ↔ 179	CUSTOM
		180 ↔ 199	NO FUNCTION
		200 ↔ 219	RESET
		220 ↔ 235	NO FUNCTION
		236 ↔ 239	DIM0
		240 ↔ 243	DIM1
		244 ↔ 247	DIM2
		248 ↔ 251	DIM3
		252 ↔ 255	DIM4



## PERSON3

CANAL	FONCTION	VALEUR	EFFET
1	<b>PAN</b>	000 ↔ 255	Réglage du Pan
2	<b>TILT</b>	000 ↔ 255	Réglage du TILT
3	<b>HUE</b>	000 ↔ 255	TEINTE
4	<b>SATURATION</b>	000 ↔ 255	SATURATION
5	<b>VALUE</b>	000 ↔ 255	VALEUR
6	<b>STROBE</b>	000 ↔ 009 010 ↔ 255	PAS D' EFFET/ NO function 1~20Hz
7	<b>ZOOM</b>	000 ↔ 255	
8	<b>CONTROL</b>	000 ↔ 007 008 ↔ 019 020 ↔ 039 040 ↔ 059 060 ↔ 079 080 ↔ 099 100 ↔ 119 120 ↔ 139 140 ↔ 149 150 ↔ 159 160 ↔ 169 170 ↔ 179 180 ↔ 199 200 ↔ 219 220 ↔ 235 236 ↔ 239 240 ↔ 243 244 ↔ 247 248 ↔ 251 252 ↔ 255	NO FUNCTION UC/RGBTW PAN/TILT BLACK ACTIVATED PAN/TILT BLACK DEACTIVATED FAN AUTO FAN SLOW FAN NORMAL FAN FAST AUTO 1 AUTO 2 TEST CUSTOM NO FUNCTION RESET NO FUNCTION DIM0 DIM1 DIM2 DIM3 DIM4

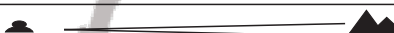
## PERSON4

CANAL	FONCTION	VALEUR	EFFET
1	<b>PAN</b>	000 ↔ 255	Réglage du Pan
2	<b>PAN FINE</b>	000 ↔ 255	Réglage du fin du Pan
3	<b>TILT</b>	000 ↔ 255	Réglage du Tilt
4	<b>TILT FINE</b>	000 ↔ 255	Réglage du fin du Tilt
5	<b>PAN/TILT SPEED</b>	000 ↔ 255	De Rapide a lent
6	<b>DIMMER</b>	000 ↔ 255	
7	<b>STROBE</b>	000 ↔ 009 010 ↔ 255	NO fonction 1~20Hz
8	<b>ZOOM</b>	000 ↔ 255	
9	<b>CONTROL</b>	000 ↔ 007 008 ↔ 019 020 ↔ 039 040 ↔ 059 060 ↔ 079 080 ↔ 099 100 ↔ 119 120 ↔ 139 140 ↔ 149 150 ↔ 159 160 ↔ 169 170 ↔ 179 180 ↔ 199 200 ↔ 219 220 ↔ 235 236 ↔ 239 240 ↔ 243 244 ↔ 247 248 ↔ 251 252 ↔ 255	NO FUNCTION PAS D 'EFFET UC/RGBTW PAN/TILT BLACKACTIVATED PAN/TILT BLACK DEACTIVATED FAN AUTO FAN SLOW FAN NORMAL FAN FAST AUTO 1 AUTO 2 TEST CUSTOM NO FUNCTION RESET NO FUNCTION DIM0 DIM1 DIM2 DIM3 DIM4
10	<b>RED</b>	000 ↔ 255	RED
11	<b>RED FINE</b>	000 ↔ 255	RED FINE
12	<b>GREEN</b>	000 ↔ 255	GREEN
13	<b>GREEN FINE</b>	000 ↔ 255	GREEN FINE
14	<b>BLUE</b>	000 ↔ 255	BLUE
15	<b>BLUE FINE</b>	000 ↔ 255	BLUE FINE
16	<b>WHITE</b>	000 ↔ 255	WHITE
17	<b>WHITE FINE</b>	000 ↔ 255	WHITE FINE

## PERSON5

CANAL	FONCTION	VALEUR	EFFET
1	<b>PAN</b>	000 ↔ 255	Réglage du PAN
2	<b>PAN FINE</b>	000 ↔ 255	Réglage fin du PAN
3	<b>TILT</b>	000 ↔ 255	Réglage du TILT
4	<b>TILT FINE</b>	000 ↔ 255	Réglage fin du TILT
5	<b>PAN/TILT SPEED</b>	000 ↔ 255	De Rapide à Lent
6	<b>DIMMER</b>	000 ↔ 255	
7	<b>DIMMER FINE</b>	000 ↔ 255	Réglage fin du DIMMER
8	<b>STROBE</b>	000 ↔ 009 010 ↔ 255	NO fonction Pas d'effet 1~20Hz
9	<b>ZOOM</b>	000 ↔ 255	
10	<b>CONTROL</b>	000 ↔ 007 008 ↔ 019 020 ↔ 039 040 ↔ 059 060 ↔ 079 080 ↔ 099 100 ↔ 119 120 ↔ 139 140 ↔ 149 150 ↔ 159 160 ↔ 169 170 ↔ 179 180 ↔ 199 200 ↔ 219 220 ↔ 235 236 ↔ 239 240 ↔ 243 244 ↔ 247 248 ↔ 251 252 ↔ 255	NO FUNCTION PAS D'EFFET UC/RGBTW PAN/TILT BLACK ACTIVATED PAN/TILT BLACK DEACTIVATED FAN AUTO FAN SLOW FAN NORMAL FAN FAST AUTO 1 AUTO 2 TEST CUSTOM NO FUNCTION RESET NO FUNCTION DIM0 DIM1 DIM2 DIM3 DIM4
11	<b>ROUGE 1</b>	000 ↔ 255	ROUGE 1
12	<b>ROUGE 1 FIN</b>	000 ↔ 255	ROUGE 1 FIN
13	<b>VERT 1</b>	000 ↔ 255	VERT 1
14	<b>VERT 1 FIN</b>	000 ↔ 255	VERT 1 FIN
15	<b>BLEU 1</b>	000 ↔ 255	BLEU 1
16	<b>BLEU 1 FIN</b>	000 ↔ 255	BLEU 1 FIN
17	<b>BLANC 1</b>	000 ↔ 255	BLANC 1
18	<b>BLANC 1 FIN</b>	000 ↔ 255	BLANC 1 FIN
19	<b>ROUGE 2</b>	000 ↔ 255	ROUGE 2
20	<b>ROUGE 2 FIN</b>	000 ↔ 255	ROUGE 2 FIN
21	<b>VERT 2</b>	000 ↔ 255	VERT 2
22	<b>VERT 2 FIN</b>	000 ↔ 255	VERT 2 FIN
23	<b>BLEU 2</b>	000 ↔ 255	BLEU 2
24	<b>BLEU 2 FIN</b>	000 ↔ 255	BLEU 2 FIN
25	<b>BLANC 2</b>	000 ↔ 255	BLANC 2
26	<b>BLANC 2 FIN</b>	000 ↔ 255	BLANC 2 FIN

# 5 APPENDICE

## 5.1 VUE ECLATEE

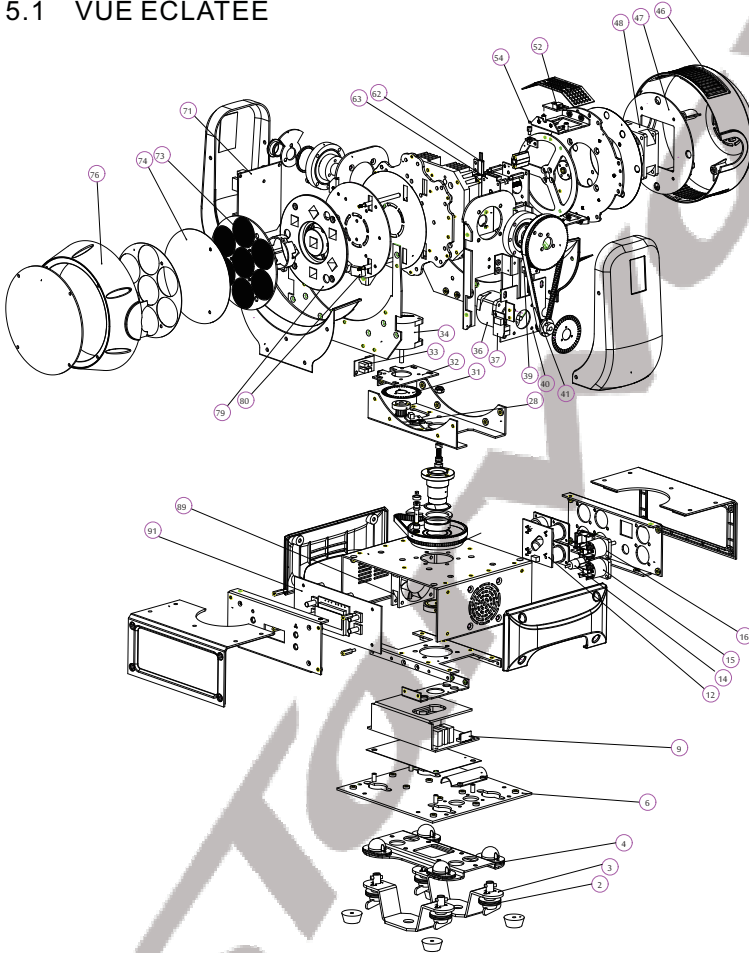

## 5.2 LISTE DES PIECES DETACHEES

NO	Part name
1	Quick-lock
2	Hanging bracket
3	Quick-lock cushion
4	Power Supply (PS)
5	Adaptor PCB
6	Fuse
7	PS socket (female)
8	PS socket (male)
9	Magnetic stopper sensor
10	Optical wheel
11	X axis drive team

NO	Part name
12	Optical stopper sensor
13	Three-phase stepper motor
14	Three-phase stepper motor
15	Optical stopper sensor
16	Magnetic stopper sensor
17	Y axis drive team
18	Synchronous belt
19	Head front cover
20	Driver board
21	Fan
22	Magnetic stopper sensor

NO	Part name
23	Permanent magnet steel
24	Thermal switch holder
25	Stepping motor
26	Driver support
27	Focus cover
28	3.5 degree frosted flakes
29	Head back cover
30	Reflective bowl
31	LED board
32	Fan
33	Display board



Dans le but d'améliorer les produits, des modifications techniques peuvent être effectuées sans information préalable. C'est la raison pour laquelle les caractéristiques techniques et l'aspect physique des produits peuvent évoluer. Pour bénéficier des dernières mises à jour de nos produits veuillez-vous connecter sur : [www.star-way.com](http://www.star-way.com).

**Nous contacter:** Starway CSI -

Parc Médecis

30 avenue des Pépinières 94260 Fresnes – France Tél. : +33 (0)820 230 007

Fax : +33 (0)1 46 15 47 16