



ToneKolor^{4406HD}



MANUEL DE L'UTILISATEUR

T able des matières

Spécifications Techniques	3
Dimensions	4
Réglementation	5
Garantie applicable en France	5
Spectrometrie	7
Description	10
Commandes et Afficheur.....	13
Menu	14
Affectation des canaux.....	17

Spécifications techniques :

- Sources : 44 leds RGBW de 6 W
- Flux 1200 lux à 5m
- Angle 28° (beam) 53°(field)
- Mode DMX 1 /3/4/5/10/14/15 ch
- Dimmer 16 bits
- Mode manuel, maître /esclave,DMX
- Alimentation AC 100-240V 50/60Hz
- Consommation 260W
- Taux de rafraîchissement des leds 2000Hz
- Dimensions 490x285x105mm
- Masse 9 kg
- IP 65
- Limite de température d'utilisation Température ambiante (Ta) 40 ° C

Dimensions (mm)

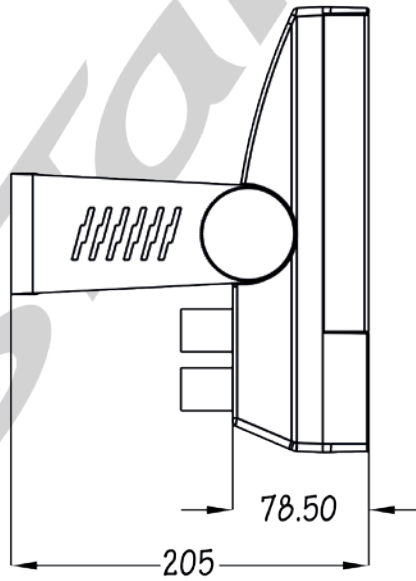
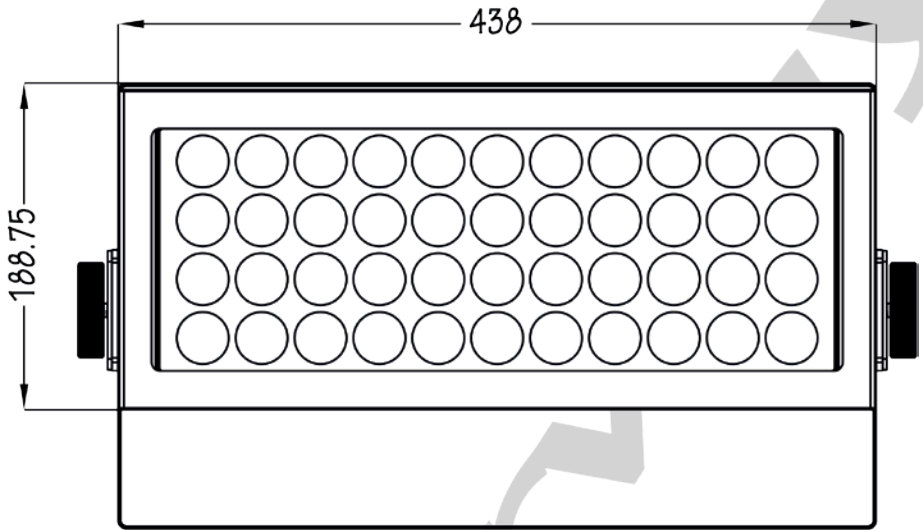

Réglementation

Cet appareil est parfaitement conçu. Il répond aux dispositions réglementaires actuelles : CE, ROHS, R&TTE

Recyclage

Appareil soumis à la DEEE (Collecte sélective). Contribuez à la protection de l'environnement en éliminant les matériaux d'emballage de ce produit via les filières de recyclage appropriées. Recyclez ce produit via une filière DEEE (déchets d'équipements électroniques). Ce produit doit être repris par votre revendeur ou doit être déposé dans un centre de collecte spécifique (déchetterie).

Garantie applicable en France

Le fabricant a apporté le plus grand soin à la conception et à la fabrication de votre produit pour qu'il vous apporte entière satisfaction. Néanmoins, s'il apparaissait que votre produit était défectueux, vous bénéficiez d'une garantie commerciale de 24 mois à compter de la date d'achat. Pour mettre en œuvre cette garantie, l'utilisateur doit présenter le produit au distributeur, accompagné du ticket de caisse ou la facture d'achat accompagnée du numéro de série.

Cette garantie, applicable en France, couvre tous les défauts du produit qui ne permettent pas une utilisation normale du produit. Elle ne couvre pas les défauts liés à un mauvais entretien, une utilisation inappropriée, une usure prévisible ; ou si les recommandations du fabricant n'ont pas été respectées.

La garantie ne couvre pas l'usure normale des pièces liée à l'utilisation du produit, tel que Batterie, Lampe, Roues, pièces d'usures, etc...

Eu égard au défaut et à la pièce concernée, le garant décidera alors de procéder à la réparation ou au remplacement de ladite pièce.

Le garant est : **FREEVOX, 78 ALLÉE DES ÉRABLES, 93420 VILLEPINTE, 01.48.63.22.11.**

La durée de fourniture de pièces détachées est de deux ans.

La garantie commerciale prévue ci-dessus ne limite aucunement le droit de l'acheteur d'agir en garantie des vices cachés ou de non-conformité, tel que prévu aux codes civil et de la consommation Française.

Consignes de sécurité

VEUILLEZ LIRE ATTENTIVEMENT ET CONSERVEZ CE MANUEL

Toute personne impliquée dans l'installation, l'utilisation et la maintenance de cet appareil doit être qualifiée et suivre les instructions comprises dans ce manuel.

Soyez prudent risques de chocs électriques !

Avant la mise en fonction, soyez certain que le produit n'ait pas subi de dommage durant le transport. Dans le cas contraire, contactez votre revendeur.

Afin de maintenir l'appareil en parfaites conditions, l'utilisateur doit suivre les instructions de sécurité et d'utilisation décrites dans ce présent document.

Notez que les dysfonctionnements liés à la modification de l'appareil ne sont pas couverts par la garantie.

Cet appareil ne contient aucune partie remplaçable par l'utilisateur, pour toute intervention contactez votre revendeur.

Soyez prudent risque photo-biologique !



Attention !! Système d'éclairage professionnel ne pas regarder le flux lumineux dans l'axe.

Risque d'incendie maintenir une distance minimale de 0,8 m entre le faisceau et une surface inflammable.

IMPORTANT :

Cet appareil doit être utilisé en intérieur avec une température ambiante inférieure à 40°.
Fixer le projecteur d'une façon stable.

Ne pas faire cheminer le câble d'alimentation avec les autres câbles.

Manipuler le câble d'alimentation avec les précautions d'usage.

Ne pas insérer d'objets dans les aérations.

Ne pas démonter ou modifier l'appareil. Risque d'électrocution !

Ne pas connecter cet appareil à un bloc de puissance.

Ne pas mettre En / Hors fonction de manière répétée.

Cet appareil doit être relié à la terre

N'utiliser cet appareil qu'après vous être familiarisé avec ses commandes et fonctions.

Eviter tout contact avec les flammes, éloignez l'appareil des surfaces inflammables.

Laisser toujours un espace suffisant autour de l'appareil pour permettre sa convection.

Déconnecter l'appareil du secteur, lorsqu'il n'est pas utilisé ou avant de le nettoyer.

Toujours débrancher l'alimentation en tenant la prise secteur et non le câble.

Vérifier que le cordon d'alimentation ne soit ni pincé ni endommagé, (prises et câbles)

Si l'appareil est tombé ou a reçu un choc, déconnecter le immédiatement du secteur et contacter un technicien qualifié pour le vérifier.

Si l'appareil a été soumis à d'importantes fluctuations de température, ne le mettez pas en fonction immédiatement, la condensation pourrait l'endommager en créant un CC (court-circuit).

Si l'appareil ne fonctionne pas correctement, mettez-le hors fonction immédiatement.

Emballer-le, (de préférence dans son emballage d'origine).

Ce produit doit être utilisé exclusivement par un adulte en bonne santé.
Il doit être installé hors de portée des enfants.

Ne jamais utiliser le produit sans surveillance.

Ne pas utiliser l'appareil dans des zones ATEX ou et à proximité de d'hydrocarbure ou de produit inflammable.

Cet appareil doit être utilisé conformément à ce manuel, pour éviter tous dysfonctionnement

Nettoyage

Penser à nettoyer régulièrement l'optique avec un chiffon micro-pore.

L'usage d'air comprimé permet de nettoyer le boîtier.

**Le projecteur doit être sécurisé
par une élingue de sécurité**

SPECTROMÉTRIE

Distance 5 mètres		
Couleur	Longueur d'onde	Lux
Rouge	632 nm	286 lux
Vert	518 nm	597 lux
Bleu	454 nm	118 lux
Blanc	7381 K	671 lux
Toutes les LEDs		1200 lux

MESURES EFFECTUÉES AVEC USPECTRUM MK305S

LEDS ROUGES

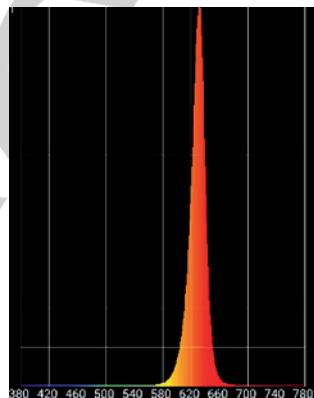
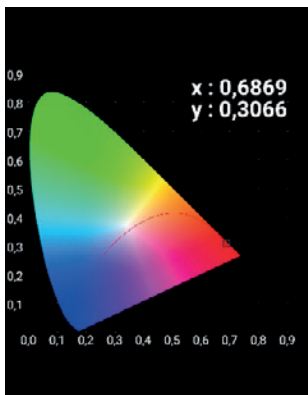

LEDS VERTES

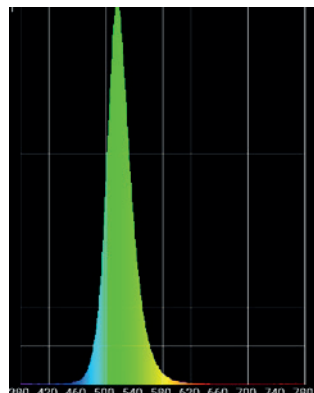
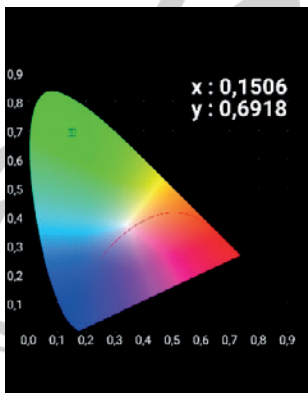

LEDS BLEUES

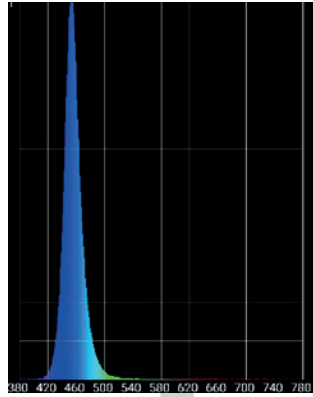
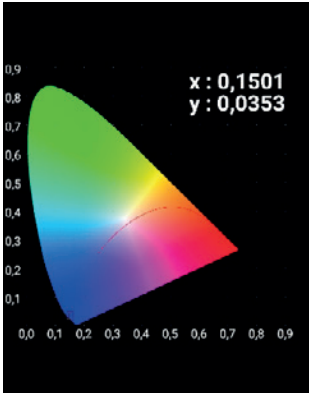

LEDS BLANCHES

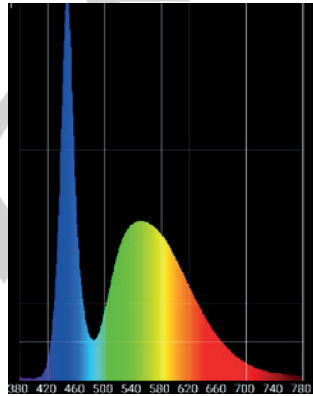
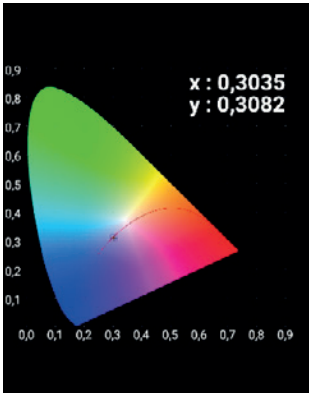

RVBW

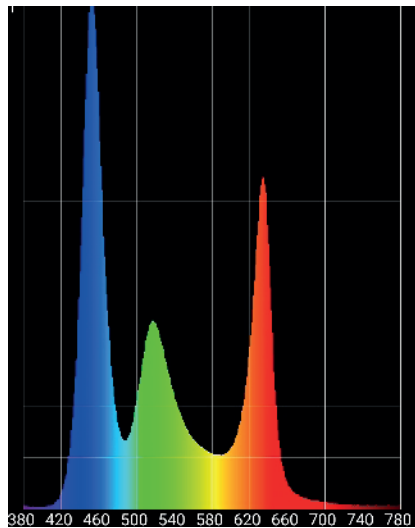

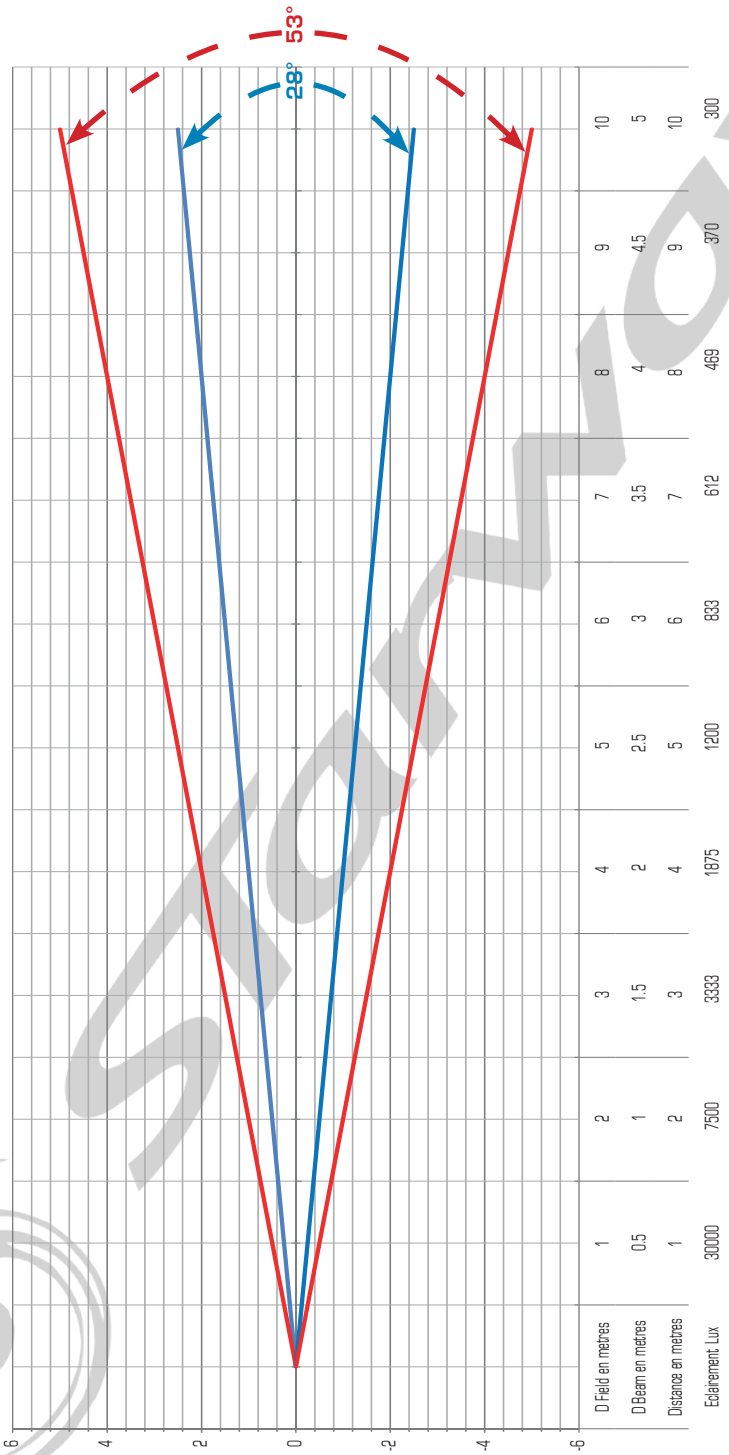

Vue Arrière

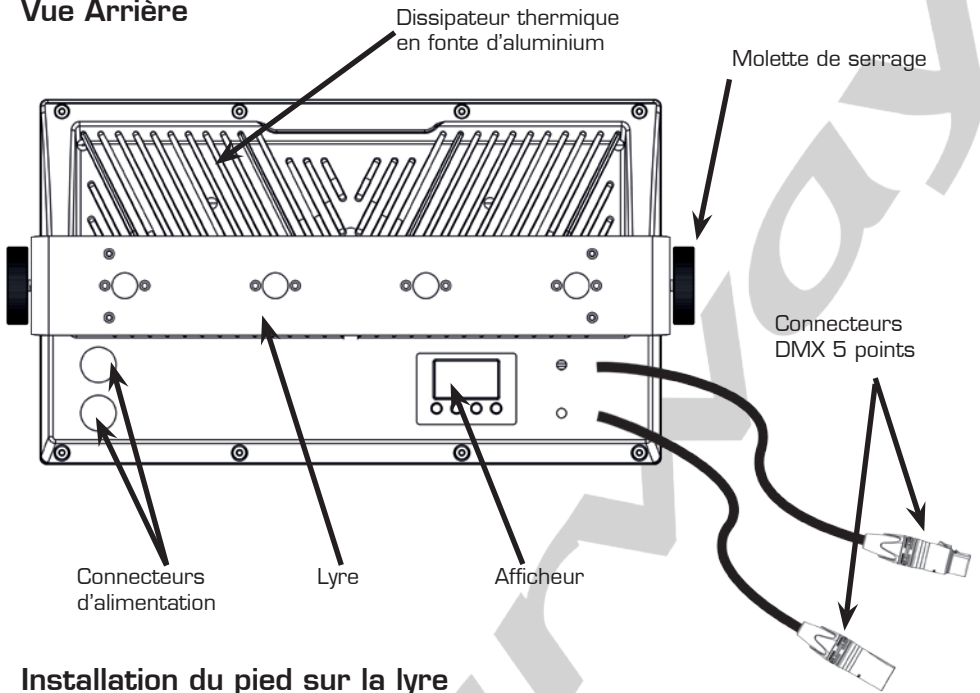

Installation du pied sur la lyre

Fixer le pied sur la lyre d'accroche à l'aide des 4 vis fournies.

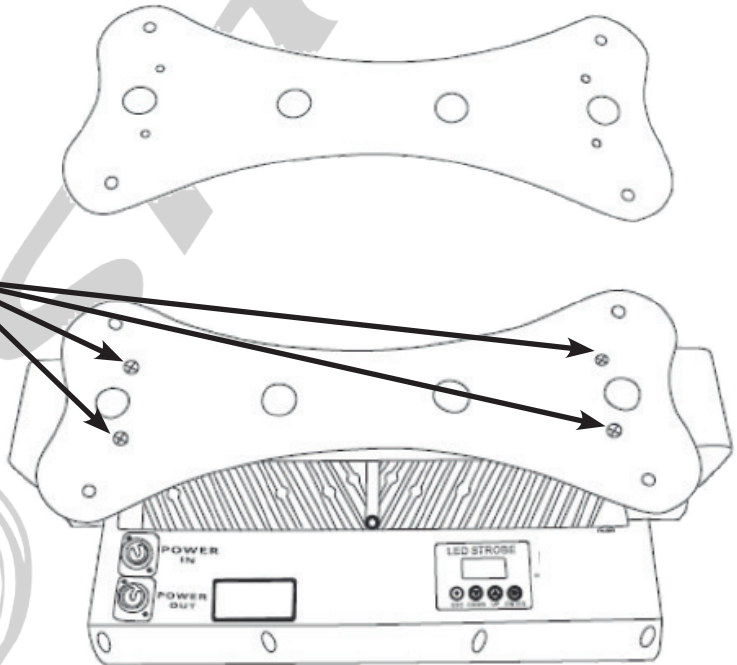

Système d'accroche :

Placez le support «Omega» puis utiliser les quick lock afin de le verrouiller.



Le projecteur doit être sécurisé par une élingue de sécurité. Utiliser l'anneau afin de sécuriser le projecteur.

Connexion DMX

DMX 5 broches 120 ohms.

Une longueur de ligne de 60 m de câble représente la distance maximale entre deux points de liaison DMX, pour une liaison plus longue un amplificateur est nécessaire.

L'utilisation d'un bouchon équipé d'une résistance de 120 ohms de fin de ligne évite des problèmes d'erreurs de transmissions.

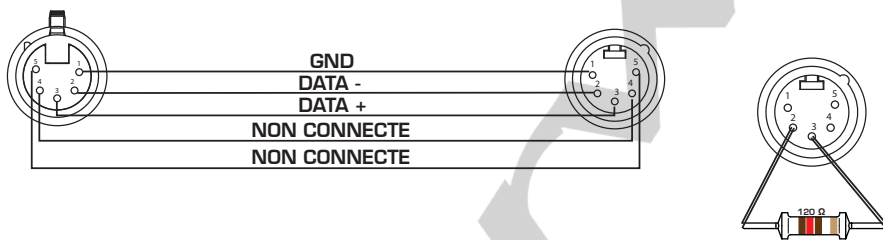

Commandes et Afficheur

Les différents modes de fonctionnement sont accessibles à partir des 4 boutons
L'afficheur vous indiquera les menus.

BOUTON	FONCTION
<ESC>	Permet d'accéder aux différents menus et ou de revenir au menu précédent.
<DOWN>	Permet de décrémenter une variable ou de naviguer dans le menu
<UP>	Permet d'incrémenter une variable ou de naviguer dans le menu
<ENTER>	Pour valider et ou enregistrer

Architecture des menus :

Menu	Sous-menu	
Address	Adressage DMX	
Config	channel	mode 1Ch
		mode 2Ch
		mode 3Ch
		mode 4Ch
		mode 6Ch
		mode 8ChF
		mode 9ChF
		mode 10ChF
		mode 10ChD
		mode 14ChD
		mode 15ChF
	Dimmer Curve	Mode L
		Mode Q
		Mode I
		Mode S
	Key Mode	Lock (verrouillé)
		UnLock (déverrouillé)
	Temp Uint CS	Celsius Degree
		Fahrenht Degree
	DMX Status	Value Clear (blackout en cas de perte du signal DMX)
		Value Hold (conserve le dernier état DMX en cas de perte du signal)
Display Mode	Auto	
	On	
System Info	Temp (information de temperature)	
	Hour (compteur d'utilisation)	

Color Menu	Red	0-255
	Green	0-255
	Blue	0-255
	White	0-255
White Balance	Set Red	0-255
	Set Green	0-255
	Set Blue	0-255
Static color	Color	0-51
Auto Test		
Load Default		
Firmware Version		

DESCRIPTION DES MENUS :

1. ADDRESS :

Appuyer sur la touche **ENTER** et utiliser les touches **UP** ou **DOWN** afin d'afficher **address** .Appuyer sur la touche **ENTER** et ajuster l'adressage souhaité à l'aide des touches **UP** et **DOWN** .Appuyer sur la touche **ENTER** pour confirmer puis **ESC** pour sortir du menu.

2. CHANNEL :

Appuyer sur la touche **ENTER** et utiliser les touches **UP** et **DOWN** afin d'afficher **channel** et choisir le mode DMX souhaité à l'aide des touches **UP** et **DOWN**. Appuyer sur la touche **ENTER** pour valider puis **ESC** pour sortir du MENU.

3. DIMMER CURVE :

Appuyer sur la touche **ENTER** et utiliser les touches **UP** et **DOWN** afin d'afficher **DIMMER CURVE** et choisir la courbe de Dimmer à l'aide des touches **UP** et **DOWN** .Appuyer sur la touche **ENTER** afin de valider puis **ESC** pour sortir du menu.

4. KEY MODE :

Appuyer sur la touche **ENTER** et utiliser les touches **UP** et **DOWN** afin d'afficher **KEY MODE** et choisir **LOCK** ou **UNLOCK** à l'aide des touches **UP** et **DOWN** puis valider à l'aide de la touche **ENTER** puis **ESC** pour sortir du menu.

Mot de passe de verrouillage, déverrouillage :

UP / DOWN / UP / DOWN / ENTER

5. Show TEMPERATURE :

Appuyer sur la touche **ENTER** et utiliser les touches **UP** et **DOWN** afin

d'afficher **TEMP UINT CS** , choisir **°C** ou **°F** et valider à l'aide de la touche **ENTER** puis **ESC** pour sortir du menu.

6. **DMX STATUS :**

Appuyer sur la touche **ENTER** et utiliser les touches **UP** et **DOWN** afin d'afficher **DMX STATUS** , choisir **CLEAR** ou **HOLD** et valider à l'aide de la touche **ENTER** puis **ESC** pour sortir du menu.

7. **DISPLAY MODE :**

Appuyer sur la touche **ENTER** et utiliser les touches **UP** et **DOWN** afin d'afficher **DISPLAY MODE**, choisir **AUTO** ou **ON** et valider à l'aide de la touche **ENTER** puis **ESC** pour sortir du menu.

8. **SYSTÈME INFO :**

Temperature

Appuyer sur la touche **ENTER** et utiliser les touches **UP** et **DOWN** afin d'afficher **TEMPERATURE** appuyer sur la touche **ENTER** la température de l'appareil s'affiche.

Fixture Time

Appuyer sur la touche **ENTER** et utiliser les touches **UP** et **DOWN** afin d'afficher **FIXTURE TIME** appuyer sur la touche **ENTER** le nombre d'heure d'utilisation de l'appareil s'affiche.

9. **COLOR MENU :**

Appuyer sur la touche **ENTER** et utiliser les touches **UP** et **DOWN** afin d'afficher **COLOR** , ajuster la couleur à l'aide des touches **UP** et **DOWN** puis valider à l'aide de la touche **ENTER** puis **ESC** pour sortir du menu.

10. **WHITE BALANCE :**

Appuyer sur la touche **ENTER** et utiliser les touches **UP** et **DOWN** afin d'afficher **WHITE BALANCE** ajuster la température du blanc à l'aide des touches **UP** et **DOWN** puis valider à l'aide de la touche **ENTER** puis **ESC** pour sortir du menu.

11. **AUTO TEST :**

Appuyer sur la touche **ENTER** et utiliser les touches **UP** et **DOWN** afin d'afficher **AUTO TEST** et sélectionner **TEST** à l'aide des touches **UP** et **DOWN** puis valider à l'aide de la touche **ENTER** puis **ESC** pour sortir du menu.

12. **LOAD DEFAULT :**

Pour recharger les paramètres USINE du projecteur. Appuyer sur la touche **ENTER** et utiliser les touches **UP** et **DOWN** afin d'afficher **LOAD DEFAULT** et sélectionner **YES** à l'aide des touches **UP** et **DOWN** puis valider à l'aide de la touche **ENTER** puis **ESC** pour sortir du menu.

13. **FIRMWARE VERSION :**

Pour afficher la version du micrologiciel.

AFFECTATION DES CANAUX DMX :

Mode 1 Canal (Macros couleurs)

1	000 - 255	Macro Couleur Statique
---	-----------	------------------------

Mode 3 canaux (RVB)

1	0-255	Rouge
2	0-255	Vert
3	0-255	Bleu

Mode 4 canaux (RVB + Blanc)

1	0-255	Rouge
2	0-255	Vert
3	0-255	Bleu
4	0-255	Blanc

Mode 6 canaux (RVB + Blanc + Dimmer + Strobe)

1	000 - 007	Shutter Fermé
	008 - 015	Shutter Ouvert
	016 - 151	Strobe variable
	152 - 175	Pulse Fermé
	176 - 199	Pulse Ouvert
	200 - 244	Random Strobe variable
	245 - 255	Shutter Ouvert
2	000 - 255	Master dimmer
3	000 - 255	Rouge
4	000 - 255	Vert
5	000 - 255	Bleu
6	000 - 255	Blanc

Mode 8 Canaux (RVB + Blanc 16bits)

1	000 - 255	Rouge
2	000 - 255	Rouge Fine
3	000 - 255	Vert
4	000 - 255	Vert Fine
5	000 - 255	Bleu
6	000 - 255	Bleu Fine
7	000 - 255	Blanc
8	000 - 255	Blanc Fine

Mode 9 Canaux (RVB + Blanc 16 Bits + Dimmer)

1	000 - 255	Master dimmer
2	000 - 255	Rouge
3	000 - 255	Rouge Fine
4	000 - 255	Vert
5	000 - 255	Vert Fine
6	000 - 255	Bleu
7	000 - 255	Bleu Fine
8	000 - 255	Blanc
9	000 - 255	Blanc Fine

Mode 10 canaux (RVB + Blanc et dimmer 16 bits)

1	0-255	Master dimmer
2	0-255	Master dimmer fine
3	0-255	Rouge
4	0-255	Rouge fine
5	0-255	Vert
6	0-255	Vert fine
7	0-255	Bleu
8	0-255	Bleu fine
9	0-255	Blanc
10	0-255	Blanc fine

Mode 10 canaux (Couleurs 16bits + Dimmer + Strobe)

1	000 - 007	Shutter Blackout
	008 - 015	Shutter open
	016 - 151	Variable Strobe
	152 - 175	Pulse Close
	176 - 199	Pulse Open
	200 - 244	Variable Random Strobe
	245 - 255	Shutter Open
2	000 - 255	Master dimmer
3	000 - 255	Red1 dimmer
4	000 - 255	Green1 Dimmer
5	000 - 255	Blue1 Dimmer
6	000 - 255	White1 Dimmer
7	000 - 255	Red2 Dimmer
8	000 - 255	Green2 Dimmer
9	000 - 255	Blue2 Dimmer
10	000 - 255	White2 Dimmer

Mode 14 canaux (RVB + Blanc 2 blocs + Dimmer + Strobe + Macros + Auto + Courbes)

1	000 - 255	Master dimmer
2	000 - 255	Rouge 1
3	000 - 255	Vert 1
4	000 - 255	Bleu 1
5	000 - 255	Blanc 1
6	000 - 255	Rouge 2
7	000 - 255	Vert 2
8	000 - 255	Bleu 2
9	000 - 255	Blanc 2
10	000 - 255	Open
	000 - 255	Strobe (0 - 30HZ)
11	000 - 255	Macros couleurs
12	Auto run	
	000 - 035	Pas d'effet
	036 - 071	ramp up
	072 - 107	ramp down
	108 - 143	ramp up/down
	144 - 179	color mix mode
	180 - 215	4-colors
	216 - 255	43-colors
13	000 - 255	dimmer speed
14	Courbe du dimmer	
	000 - 063	Courbe L
	064 - 127	Courbe S
	128 - 191	Courbe I
	192 - 255	Courbe Q

Mode 15 canaux (RVB + Blanc 16bits + Dimmer 16bits + Strobe + Macros + Auto + Courbes)

1	000 - 255	Master dimmer
2	000 - 255	Master dimmer fine
3	000 - 255	Rouge
4	000 - 255	Rouge fine
5	000 - 255	Vert
6	000 - 255	Vert fine
7	000 - 255	Bleu
8	000 - 255	Bleu fine
9	000 - 255	Blanc
10	000 - 255	Blanc fine
11	000 - 015	Open
	016 - 255	Strobe (0 - 30HZ)
12	000 - 255	Macros couleurs
13	Auto run	
	000 - 35	Pas d'effet
	036 - 071	ramp up
	072 - 107	ramp down
	108 - 143	ramp up/down
	144 - 179	color mix mode
	180 - 215	4 Couleurs
	216 - 255	43 Couleurs
14	000 - 255	dimmer speed
15	Courbe du Dimmer	
	000 - 063	Courbe L
	064 - 127	Courbe S
	128 - 191	Courbe I
	192 - 255	Courbe Q

NETTOYAGE :

Nous recommandons un nettoyage fréquent de l'appareil. S'il vous plaît utiliser un chiffon non pelucheux et humidifié. Ne jamais utiliser d'alcool ou de solvants!

Dans le but d'améliorer les produits, des modifications techniques peuvent être effectuées sans informations préalable. C'est la raison pour laquelle les caractéristiques techniques et l'aspect physique des produits peuvent évoluer. Pour bénéficier des dernières mises à jour de nos produits veuillez-vous connecter sur : www.star-way.com.

STARWAY

Parc Médicis

30 avenue des Pépinières

94260 Fresnes

France

Tél. : +33 (0)820 230 007

Fax : +33 (0)1 46 15 47 16

